

ARRMA®

GORGON™

GET STARTED!

WHAT'S INCLUDED?

SPECTRUM SLT2
Zender

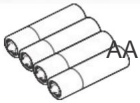

'S' -

Versie bevat



3300mAh 8,4v NiMH
SLIM
Batterij





Waarschuwingen

KENNISGEVING

Alle instructies, garanties en andere bijbehorende documenten kunnen naar eigen goeddunken van Horizon Hobby, LLC worden gewijzigd. Ga voor actuele productinformatie naar www.horizonhobby.com of www.towerhobbies.com en klik op het tabblad 'Ondersteuning' of 'Hulpbronnen' voor dit product.

BETEKENIS VAN SPECIALE TAAL

De volgende termen worden in de productdocumentatie gebruikt om de verschillende niveaus van mogelijke schade bij gebruik van dit product aan te geven:

WAARSCHUWING: Procedures die, indien niet correct gevolgd, de kans op materiële schade, bijkomende schade en ernstig letsel met zich meebrengen OF een grote kans op oppervlakkig letsel met zich meebrengen.

LET OP: Procedures die niet goed worden opgevolgd, kunnen leiden tot materiële schade EN ernstig letsel.

LET OP: Procedures die, indien niet correct gevolgd, de kans op materiële schade vergroten ÉN de kans op letsel nihil maken.



WAARSCHUWING: Lees de VOLLEDIGE gebruiksaanwijzing om vertrouwd te raken met de kenmerken van het product voordat u het gebruikt. Onjuist gebruik van het product kan leiden tot schade aan het product, persoonlijke eigendommen en ernstig letsel.

Dit is een geavanceerd hobbyproduct en GEEN speelgoed. Het moet met voorzichtigheid en gezond verstand worden bediend en vereist enige basiskennis van de mechanica. Het niet veilig en verantwoord bedienen van dit product kan leiden tot letsel of schade aan het product of andere eigendommen. Dit product is niet bedoeld voor gebruik door kinderen zonder direct toezicht van een volwassene. Gebruik het product niet met incompatibele componenten en wijzig het op geen enkele manier buiten de instructies van Horizon Hobby, LLC. Deze handleiding bevat instructies voor veiligheid, bediening en onderhoud. Het is essentieel om alle instructies en waarschuwingen in de handleiding te lezen en op te volgen vóór montage, installatie of gebruik, om correct te functioneren en schade of ernstig letsel te voorkomen.

Aanbevolen leeftijd: Niet geschikt voor kinderen jonger dan 14 jaar. Dit is geen speelgoed.

VEILIGHEIDSMATREGELEN EN WAARSCHUWINGEN

Als gebruiker van dit product bent u als enige verantwoordelijk voor het gebruik ervan op een manier die geen gevaar oplevert voor uzelf en anderen en geen schade toebrengt aan het product of de eigendommen van anderen.

Dit model wordt aangestuurd door een radiosignaal dat onderhevig is aan interferentie van vele bronnen buiten uw controle. Deze interferentie kan leiden tot tijdelijk verlies van controle. Het is daarom raadzaam om altijd een veilige afstand in alle richtingen rond uw model te bewaren, aangezien deze marge botsingen of letsel helpt voorkomen.

- Gebruik uw model nooit als de batterijen in de zender bijna leeg zijn.
- Gebruik uw model altijd in open ruimtes, uit de buurt van grote voertuigen, verkeer en mensen.
- Gebruik het model nooit op straat of in bewoonde gebieden, om welke reden dan ook. • Volg de

aanwijzingen en waarschuwingen voor dit model en alle optionele ondersteunende apparatuur (laders, oplaadbare accu's, enz.) die u gebruikt, zorgvuldig op.

- Houd alle chemicaliën, kleine onderdelen en elektrische apparaten buiten het bereik van kinderen. Lik nooit aan het model en stop geen enkel onderdeel ervan in uw mond. Dit kan ernstig letsel of zelfs de dood tot gevolg hebben.
- Wees voorzichtig bij het gebruik van gereedschap en scherpe instrumenten.

- Wees voorzichtig tijdens het onderhoud, aangezien sommige onderdelen scherpe randen kunnen hebben.
- Raak direct na gebruik van uw model de apparatuur zoals de motor, de elektronische snelheidsregeling en de accu NIET aan, omdat deze zeer heet worden.
U kunt zich ernstig verbranden als u ze aanraakt.
- Steek geen vingers of voorwerpen in de draaiende en bewegende delen, aangezien dit schade of ernstig letsel kan veroorzaken.
- Schakel altijd eerst uw zender in voordat u de ontvanger in de auto inschakelt. Schakel altijd eerst de ontvanger uit voordat u uw zender uitschakelt.
- Houd de wielen van het model van de grond wanneer u de werking van de radioapparatuur controleert.

WAARSCHUWING VOOR NAMAAKPRODUCTEN: Koop altijd bij een erkende Horizon Hobby, LLC-dealer om een authentiek Spektrum-product van hoge kwaliteit te garanderen. Horizon Hobby, LLC wijst alle ondersteuning en garantie af met betrekking tot, maar niet beperkt tot, de compatibiliteit en prestaties van namaakproducten of producten die beweren compatibel te zijn met DSM- of Spektrum-technologie.

WATERBESTENDIG VOERTUIG MET WATERDICHTE ELEKTRONICA

Uw nieuwe Horizon Hobby-voertuig is ontworpen en gebouwd met een combinatie van waterdichte en waterbestendige componenten, zodat u het product onder veel "natte omstandigheden" kunt gebruiken, zoals plassen, beekjes, nat gras, sneeuw en zelfs regen.

Hoewel het hele voertuig zeer waterbestendig is, is het niet volledig waterdicht en mag u uw voertuig NIET als een onderzeeër behandelen. De verschillende elektronische componenten in het voertuig, zoals de elektronische snelheidsregeling (ESC), servo(s) en ontvanger, zijn waterdicht. De meeste mechanische componenten zijn echter wel waterbestendig en mogen niet worden ondergedompeld.

Metalen onderdelen, waaronder lagers, scharnierpennen, schroeven en moeren, evenals de contacten in de elektrische kabels, zijn gevoelig voor corrosie als er geen extra onderhoud wordt uitgevoerd na gebruik onder natte omstandigheden. Om de prestaties van uw voertuig op lange termijn te maximaliseren en de garantie intact te houden, moeten de procedures die hieronder in het gedeelte 'Onderhoud onder natte omstandigheden' worden beschreven, regelmatig worden uitgevoerd als u ervoor kiest om onder natte omstandigheden te rijden. Als u niet bereid bent om de vereiste extra zorg en onderhoud uit te voeren, dient u het voertuig niet onder deze omstandigheden te gebruiken.

LET OP: Als u dit product niet voorzichtig gebruikt en de volgende voorzorgsmaatregelen niet opvolgt, kan dit leiden tot een storing in het product en/of tot het vervallen van de garantie.

Algemene voorzorgsmaatregelen

- Lees de onderhoudsprocedures voor natte omstandigheden door en zorg ervoor dat u over alle gereedschappen beschikt die u nodig hebt om uw voertuig goed te onderhouden.
- Niet alle accu's zijn geschikt voor gebruik in natte omstandigheden. Raadpleeg de fabrikant van de accu voor gebruik. Wees voorzichtig bij het gebruik van Li-Po accu's in natte omstandigheden.
- De meeste zenders zijn niet waterbestendig. Raadpleeg de handleiding van uw zender of de fabrikant voordat u deze gebruikt.
- Gebruik uw zender of voertuig nooit op een plaats waar bliksem kan zijn.
- Gebruik uw voertuig niet op een plaats waar het in contact kan komen met zout water (zeewater of water op met zout bedekte wegen), verontreinigd of vervuild water. Zout water is zeer geleidend en corrosief, dus wees voorzichtig.
- Zelfs minimaal contact met water kan de levensduur van uw

motor als deze niet gecertificeerd is als waterbestendig of waterdicht.

Als de motor extreem nat wordt, geef dan heel licht gas totdat het water grotendeels uit de motor is verwijderd. Het laten draaien van een natte motor op hoge snelheden kan de motor snel beschadigen.

- Rijden bij natte omstandigheden kan de levensduur van de motor verkorten. De extra weerstand bij gebruik in water veroorzaakt overmatige belasting. Pas de overbrengingsverhouding aan door een kleiner rondsel of een groter tandwiel te gebruiken. Dit verhoogt het koppel (en de levensduur van de motor) bij gebruik in modder, diepere plassen of andere natte omstandigheden die de motor gedurende langere tijd zwaarder belasten.

Onderhoud van natte omstandigheden

- Verwijder de batterij(en) en droog de contacten. Als u gebruik een luchtcompressor of een blikje perslucht en blaas het water eruit dat zich eventueel in de verzonken connectorbehuizing bevindt.
- Verwijder de banden/wielen van de auto en spoel modder en vuil voorzichtig af met een tuinslang. Spoel de lagers en de transmissie niet af.
- **LET OP:** Gebruik nooit een hogedrukreiniger om uw voertuig schoon te maken.
- Gebruik een luchtcompressor of een blik perslucht om het voertuig te drogen en verwijder eventueel water dat in kleine kieren of hoeken is gekomen.
- Spuit de lagers, aandrijflijn, bevestigingsmiddelen en andere metalen onderdelen in met een waterverdringend licht olie- of smeermiddel. Spuit niet op de motor.
- Laat het voertuig aan de lucht drogen voordat u het opbergt. Water (en olie) kan nog een paar uur blijven druppelen.
- Verhoog de frequentie van demontage, inspectie en smering van het volgende:
 - Lagers van de voor- en achterasnaaf.
 - Alle transmissiebehuizingen, tandwielen en differentieën.
 - Motor: reinig met een spuitbus met motorreiniger en smeer de bussen opnieuw in met lichte motorolie.

- Laat al het water dat zich in de banden heeft verzameld weglopen door ze met hoge snelheid te laten draaien. Plaats het voertuig, met de carrosserie verwijderd, ondersteboven en geef een paar korte gasstoten vol gas totdat het water is verwijderd.

LET OP: Dit apparaat is niet bedoeld voor gebruik door personen met verminderde fysieke, sensorische of mentale vermogens, of met een gebrek aan ervaring en kennis, tenzij zij onder toezicht staan of instructies hebben gekregen over het gebruik van het apparaat door een verantwoordelijke persoon.

voor hun veiligheid.

VEILIGHEIDSMATREGELEN EN WAARSCHUWINGEN VOOR DE BATTERIJLADER

GEVAAR: Om het risico op brand of elektrische schokken te verminderen, Volg deze instructies zorgvuldig op.

WAARSCHUWING: Lees de instructies voordat u gaat opladen.

Als u niet alle instructies opvolgt, kan dit leiden tot: overmatige hitte, VUUR en uiteindelijk letsel en

schade aan eigendommen.

- Voor gebruik binnenshuis, niet blootstellen aan regen.
- Laat accu's die worden opgeladen nooit onbeheerd achter. Koppel de lader los als de batterijen heet worden of opzwellen.
- Laad batterijen nooit 's nachts op.
- Laat batterijen nooit in de buurt van vuur, water of in extreme hitte achter. temperaturen.
- Voer nooit veranderingen aan de batterijen door.
- Laat de lader en de batterij nooit onbeheerd achter tijdens gebruik.
- Probeer nooit een lege, beschadigde of natte accu op te laden pakketten.
- Probeer nooit een batterijpakket op te laden dat verschillende soorten batterijen.
- Laat kinderen jonger dan 14 jaar nooit opladen batterijpakketten.
- Laad batterijen nooit op in extreem warme of koude plaatsen of in direct zonlicht plaatsen.
- Laad een accu nooit op als de kabel bekneld is geraakt of kortgesloten.
- Sluit de oplader nooit aan als de stroomkabel is losgekoppeld. bekneld of kortgesloten.
- Probeer nooit de oplader te demonteren of een beschadigde oplader.
- Sluit uw lader nooit aan op zowel een wisselstroom- als een gelijkstroomaansluiting. tegelijkertijd stroombron.
- Sluit de ingangsaansluiting (DC-ingang) nooit aan op netstroom.
- Gebruik altijd alleen oplaadbare batterijen die speciaal voor dit doel zijn ontworpen. voor gebruik met dit type lader op de juiste manier programmeermodus.
- Controleer altijd de accu voordat u deze oplaadt.
- Houd de batterij altijd uit de buurt van materiaal dat kan door hitte worden beïnvloed.
- Houd het laadgebied altijd in de gaten en zorg voor een vuurtje blusser te allen tijde beschikbaar.
- Beëindig het laadproces altijd als de batterij leeg is. wordt heet bij aanraking of begint van vorm te veranderen (zwellen) tijdens het laadproces.
- Sluit altijd eerst de laadkabel aan op de lader, sluit dan de batterij aan om kortsluiting tussen de lading leidt. Keer de volgorde om wanneer loskoppelen.
- Sluit altijd de positieve rode (+) en negatieve rode draden aan zwarte draden (-) correct.

- Koppel de accu na het opladen altijd los en laat de lader tussen het opladen door laat afkoelen.
- Laad altijd op in een goed geventileerde ruimte.
- Beëindig altijd alle processen en neem contact op met Horizon Hobby indien het product niet naar behoren functioneert.
- Laad alleen oplaadbare batterijen op. Het opladen van niet-oplaadbare batterijen kan ervoor zorgen dat de batterijen barsten, met als gevolg letsel aan personen en/of schade aan eigendom.
- Het stopcontact moet in de buurt van de apparatuur worden geïnstalleerd en moeten gemakkelijk toegankelijk zijn.

WAARSCHUWING: Laat de oplader nooit onbeheerd achter, de maximale laadsnelheid overschrijden, opladen met niet-goedgekeurde batterijen of batterijen opladen met de verkeerde modus. Het niet naleven hiervan kan leiden tot overmatige hitte, brand en ernstig letsel.

LET OP: Gebruik alleen met compatibele batterijen in de juiste programmamodus. Als u dit niet doet, kan resulteren in overmatige hitte en andere gerelateerde producten storingen, die kunnen leiden tot letsel aan de gebruiker of schade aan eigendommen schade. Neem contact op met Horizon Hobby of een erkende verkoper als u vragen heeft over compatibiliteit.

waarschuwing

EEN KENNISGEVING

Alle instructies, garanties en bijbehorende documenten kunnen zonder voorafgaande kennisgeving worden gewijzigd door Horizon Hobby, LLC. Voor de meest recente versie kunt u terecht in de ondersteuningssectie op: <http://www.horizonhobby.com> / <http://www.towerhobbies.com>

UITLEG VAN TERMEN

In de productdocumentatie worden termen gebruikt om de verschillende niveaus van gevarenrisico aan te geven bij het gebruik van dit product:

WAARSCHUWING: Als deze procedures niet correct worden gevolgd, kan dit leiden tot materiële schade, bijkomende schade en ernstig letsel OF een grote kans op oppervlakkige verwondingen.

LET OP: Als deze procedures niet correct worden gevolgd, is de kans groot dat er materiële schade en ernstig letsel ontstaat.

LET OP: Als deze procedures niet correct worden gevolgd, bestaat de kans op materiële schade, maar is er weinig tot geen risico op letsel.

WAARSCHUWING: Lees de HELE gebruiksaanwijzing om uzelf vertrouwd te maken met de kenmerken van het product voordat u het apparaat in gebruik neemt.

Als u het product niet correct bedient, kan dit leiden tot schade aan het product of persoonlijke eigendommen.

of ernstig letsel veroorzaken.

Dit is een geavanceerd hobbyproduct. Het moet met zorg en gezond verstand worden bediend en vereist enige basiskennis van de mechanica. Het niet veilig en verantwoord bedienen van dit product kan leiden tot persoonlijk letsel of schade aan het product of andere eigendommen. Gebruik het product niet met incompatibele componenten en wijzig het op geen enkele manier buiten de instructies van Horizon Hobby, LLC. Deze handleiding bevat instructies voor veiligheid, bediening en onderhoud. Het is absoluut noodzakelijk dat u alle instructies en waarschuwingen in deze handleiding leest en opvolgt vóór montage, installatie of gebruik om een goede werking te garanderen en schade of ernstig letsel te voorkomen.

Niet geschikt voor kinderen jonger dan 14 jaar. Dit is geen speelgoed.

VEILIGHEIDSINSTRUCTIES EN WAARSCHUWINGEN

Als gebruiker van dit product bent u er als enige verantwoordelijk voor dat u het product op een manier gebruikt die geen gevaar oplevert voor uzelf of anderen en geen schade toebrengt aan andere eigendommen.

Het model wordt op afstand bestuurd en is gevoelig voor bepaalde invloeden van buitenaf. Deze invloeden kunnen leiden tot een tijdelijk verlies van de bestuurbaarheid. Het is daarom raadzaam om altijd voldoende veilige afstand in alle richtingen rond het model te bewaren. • Gebruik het model nooit met bijna lege of bijna lege zenderbatterijen.

• Gebruik uw model altijd in open ruimtes, uit de buurt van auto's, verkeer en mensen. • Gebruik uw model niet op de weg of in drukke gebieden.

• Volg alle instructies en waarschuwingen voor het model en alle bijbehorende apparatuur zorgvuldig op. • Houd alle chemicaliën, kleine onderdelen en elektrische

Houd de onderdelen buiten bereik van kinderen. • Lik nooit onderdelen van uw model af en stop ze nooit in uw mond. Dit kan ernstig letsel of zelfs de dood tot gevolg hebben.

• Wees altijd voorzichtig bij het gebruik van gereedschap of scherpe instrumenten gebruiken.

• Wees voorzichtig tijdens de montage, aangezien sommige onderdelen scherpe randen kunnen

hebben. • Raak de motor, controller en batterij niet direct na gebruik aan, aangezien deze onderdelen zeer heet kunnen worden en ernstige brandwonden kunnen veroorzaken.

• Grijp niet in draaiende of bewegende onderdelen, aangezien dit ernstig letsel kan veroorzaken. • Schakel altijd eerst de zender in voordat u de ontvanger in het voertuig inschakelt. • Plaats het voertuig niet op zijn wielen terwijl u de functies controleert.

WAARSCHUWING TEGEN NAMAAKPRODUCTEN: Als u ooit een Spektrum-onderdeel moet vervangen, koop dan altijd de benodigde vervangende onderdelen bij Horizon Hobby of een erkende Horizon Hobby-dealer.

om de hoge productkwaliteit te garanderen. Horizon Hobby LLC wijst elke aansprakelijkheid, garantie of ondersteuning af, evenals elke compatibiliteits- of prestatieclaim met DSM of Spektrum met betrekking tot namaakproducten.

WATERDICHT VOERTUIG MET SPATBESTENDIGE ELEKTRONICA

Het nieuwe Horizon Hobby-voertuig is uitgerust met een combinatie van waterdichte en spatwaterdichte componenten, waardoor het voertuig onder natte omstandigheden kan functioneren, zoals plassen, beekjes, nat gras, sneeuw en zelfs regen.

Hoewel het voertuig zeer waterbestendig is ontworpen, is het niet volledig waterdicht en mag het NIET als een onderzeeër worden behandeld. Verschillende elektronische componenten in dit voertuig zijn waterdicht, zoals de snelheidsregelaar en servo's. De mechanische componenten zijn echter alleen waterbestendig en mogen daarom niet worden ondergedompeld.

Metalen onderdelen, waaronder lagers, bouten, schroeven en moeren evenals de contacten in de elektrische kabels

vatbaar voor corrosie als er na elke rit in vochtige/natte omgevingen geen aanvullend onderhoud wordt uitgevoerd. Om de prestaties en garantie van uw voertuig op lange termijn te behouden, moet u na het rijden in natte omgevingen het onderhoud uitvoeren zoals beschreven in de onderhoudshandleiding. Als u dit extra onderhoud niet uitvoert,

Als u geen onderhoud wilt uitvoeren, mag u uw voertuig niet onder deze omstandigheden gebruiken.

LET OP: Als u de volgende veiligheidsinstructies niet opvolgt bij het gebruik van het product, kunnen er storingen optreden en vervalt de garantie.

Algemene veiligheidsinstructies • Lees

de onderhoudsinstructies zorgvuldig door nadat u bij natte omstandigheden hebt gereden en zorg ervoor dat u over alle benodigde gereedschappen beschikt om het voertuig te onderhouden.

• Je kunt niet alle soorten accu's gebruiken voor het rijden in natte omstandigheden. Omgeving. Raadpleeg de fabrikant van de batterij voor gebruik. Gebruik LiPo-batterijen niet in vochtige omgevingen.

• De meegeleverde zender is niet waterbestendig en waterdicht. Als u een andere zender wilt gebruiken, raadpleeg dan de instructies voor die zender of vraag het aan de fabrikant. • Gebruik de zender nooit tijdens bliksem of onweer. • Gebruik uw voertuig niet op locaties waar het

Contact met zout water of vervuild, verontreinigd water kan voorkomen. Zout water is zeer geleidend.

en zeer corrosief, dus wees zeer voorzichtig. • Zelfs licht contact met water

kan de motor beschadigen

Schade als deze niet is ontworpen voor gebruik in water. Als de motor nat wordt, geef dan wat gas totdat het meeste vocht verdwenen is. Het laten draaien van een natte motor op hoge snelheid zal de motor zeer snel beschadigen. • Rijden in natte omstandigheden kan de levensduur van de motor verkorten, omdat dit de motor zwaar belast. Wijzig de overbrengingsverhouding naar een kleiner rondsel of een groter tandwiel.

Hierdoor wordt het koppel vergroot (en de levensduur van de motor verlengd) bij gebruik in modder, diepere plassen of andere omstandigheden waarbij de belasting op de motor gedurende een langere periode hoger is.

Onderhoudsinstructies na het rijden in natte omgevingen

• Verwijder de batterijpakketten en droog de contacten. Als u over een compressor of perslucht beschikt, kunt u deze gebruiken om het water uit de motorcarter te blazen. • Verwijder de banden en velgen van het voertuig en spoel ze zorgvuldig af met een tuinslang.

LET OP: Gebruik geen hogedrukreiniger om het voertuig schoon te maken.

• Reinig het voertuig met perslucht uit een compressor of een persluchtflus om het water uit de kieren en hoeken te verwijderen.

• Spuit alle lagers, bevestigingsmiddelen en andere Smeer metalen onderdelen met een waterverdringend licht olie- of smeermiddel. Spuit de motor niet in. • Laat het voertuig volledig drogen voordat u het opbergt. Het kan enkele uren duren voordat het water (en de olie) is weggelopen. • Verleng de onderhoudsintervallen (demontage,

Controleer en smeer de volgende onderdelen: • Voor- en achteras, ophanging en lagers. • Alle aandrijfslagers, behuizingen, versnellingsbakken en differentieën. • Motor: Reinig de motor met een spuitbusreiniger en smeer de lagers vervolgens met lichte motorolie.

• Verwijder water uit de banden door te accelereren. Verwijder de carrosserie, keer het voertuig om en geef kort gas totdat al het water uit de band is verdwenen.

LET OP: Dit apparaat is bedoeld en geproduceerd voor gebruik door een ervaren persoon. Als u geen of onvoldoende ervaring hebt, raadpleeg dan een persoon met ervaring in het gebruik ervan.

VEILIGHEIDSMATREGELEN EN WAARSCHUWINGEN VOOR DE LADER

LET OP: Om het risico op brand of

Om het risico op een elektrische schok te verminderen, dient u de volgende instructies te volgen: de instructies hier zorgvuldig uitgelegd.

WAARSCHUWING : Lees de

Instructies. Het niet naleven hiervan kan leiden tot: door overmatige verhitting, **BRAND**, resulterend resulterende verwondingen en schade aan de Nabijheid.

- Voor gebruik binnenshuis. Nooit blootstellen aan regen, of water. Batterijen niet opladen
Laat de accu nooit onbeheerd achter. Stop met opladen, en verwijder de batterij als deze heet wordt en/of een opgeblazen gevoel.
- Laad een batterij nooit 's nachts op.
- Houd batterijen uit de buurt van vuur, water of extreme temperaturen.
- Wijzig of open een batterij nooit.
- Laad nooit defecte, kapotte of natte batterijen op lege batterijen.
- Laad nooit één van meerdere batterijtypen op bestaande batterijpakket.
- Laat kinderen jonger dan 14 jaar nooit Batterijen opladen.
- Laad batterijen nooit op in extreem koude of warme omgevingen of in direct zonlicht.
- Laad nooit een batterij op met beschadigde, gebroken of verkorte kabels.
- Gebruik de oplader niet als de Verbindingskabels zijn beschadigd, gebroken of verkort.
- Probeer nooit de oplader te openen of een defecte lader in gebruik nemen.
- Sluit de oplader nooit aan op een gelijkstroombron en een wisselstroombron.
- Sluit de DC-ingangsstekkers nooit aan op een wisselstroombron.
- Laad alleen oplaadbare batterijen op die zijn geschikt voor dit type lader. Gebruik alleen geschikte oplaadprogramma's.
- Zorg er vóór elk oplaadproces voor dat de De op te laden accu is in goede staat.
- Houd de batterij uit de buurt van voorwerpen die gevoelig voor warmte of hitte.
- Houd altijd de laadruimte in de gaten en Houd een brandblusser binnen handbereik.
- Stop zo snel mogelijk met opladen, Als de batterij zo heet wordt dat u hem niet meer kunt gebruiken aanraking of wanneer de behuizing begint opblazen.

- Sluit altijd eerst de laadkabel aan op de lader. Sluit de accu pas daarna aan op om een mogelijke kortsluiting te voorkomen. Ga Ga in omgekeerde volgorde te werk als de Verwijder de batterij en schakel de lader uit nemen.
- Zorg altijd voor de juiste polariteit en sluit aan Sluit de rode kabel aan op de positieve pool (+) en de zwarte kabel aan op de negatieve pool (-).
- Verwijder altijd de Batterij en laat de lader even staan koel.
- Laad de batterijen alleen op in een goed geventileerde ruimte.
- Stop altijd met opladen in geval van Storing en neem contact op met Horizon Hobby.
- Laad alleen oplaadbare batterijen op. Niet Oplaadbare batterijen kunnen worden gebruikt tijdens oplaadpoging vat vlam, explodeert en Verwondingen aan levende wezens of schade aan de omgeving.
- Netstekkers moeten snel en gemakkelijk bereikbaar zijn zijn.

WAARSCHUWING: Laat de oplader niet onbeheerd achter tijdens Laat het apparaat nooit onbeheerd achter tijdens het opladen, Laad nooit op met een te hoge laadstroom, laad

Gebruik nooit ongeschikte batterijen of batterijen met een ongeschikte oplaadprogramma. Anders oververhitting, brand en dus schade aan levende wezens of het milieu opstaan.

LET OP: Gebruik alleen met geschikte batterijen en met Gebruik een geschikt oplaadprogramma.

Overtredingen kunnen leiden tot verhoogde Batterijtemperatuur of brand. Dit op zijn beurt kan leiden tot ernstig persoonlijk letsel of materiële schade. Neem contact op met Horizon Hobby of een verkoper op Vragen over de compatibiliteit van opladers en batterijen.

Waarschuwingen

OPGEMERKT

Alle instructies, garanties en andere bijbehorende documenten kunnen naar eigen goeddunken van Horizon Hobby, LLC worden gewijzigd. Voor de meest actuele productdocumentatie kunt u terecht op <http://www.horizonhobby.com> / <http://www.towerhobbies.com>.

BETEKENIS VAN BEPAALDE WOORDEN

In de productdocumentatie worden de volgende termen gebruikt om de verschillende niveaus van mogelijk letsel bij gebruik van dit product aan te duiden:

WAARSCHUWING: Procedures die, indien niet correct gevolgd, kunnen leiden tot schade aan eigendommen, bijkomende schade en ernstig letsel OF een grote kans op oppervlakkig letsel creëren.

LET OP: Procedures die, indien niet correct gevolgd, kunnen leiden tot schade aan eigendommen EN ernstig letsel.

LET OP: Procedures die, indien niet correct gevolgd, kunnen resulteren in schade aan eigendommen EN mogelijk een klein risico op letsel.

WAARSCHUWING: Lees de VOLLEDIGE gebruikershandleiding om uzelf vertrouwd te maken met de functies van het product voordat u het gebruikt. Onjuist gebruik van het product kan leiden tot schade aan het product zelf, persoonlijke eigendommen of ernstig letsel.

Dit is een geavanceerd hobbyproduct en GEEN speelgoed. Het moet met zorg en gezond verstand worden behandeld en vereist enige basiskennis van mechanica. Als u dit product niet op een veilige en verantwoorde manier gebruikt, kan dit leiden tot letsel of schade aan het product of andere eigendommen. Dit product is niet bedoeld voor gebruik door kinderen zonder direct toezicht van een volwassene. Probeer dit product niet te wijzigen of te gebruiken met incompatibele componenten buiten de instructies van Horizon Hobby, LLC. Deze handleiding bevat veiligheids-, bedienings- en onderhoudsinstructies. Het is essentieel om alle instructies en waarschuwingen in de handleiding te lezen en op te volgen vóór montage, installatie of gebruik om het product correct te bedienen en schade of ernstig letsel te voorkomen.

Vanaf 14 jaar. Dit is geen speelgoed.

VEILIGHEIDSMATREGELEN EN WAARSCHUWINGEN

Als gebruiker van dit product bent u er als enige verantwoordelijk voor om het product op een manier te bedienen die geen gevaar oplevert voor uzelf of derden en die geen schade toebrengt aan het product zelf of aan de eigendommen van anderen.

Dit model wordt aangestuurd door een radiosignaal, dat onderhevig kan zijn aan storingen van vele bronnen waar u geen controle over hebt. Deze storingen kunnen ertoe leiden dat u tijdelijk de controle verliest. Het is daarom raadzaam om een veilige afstand tot uw model te bewaren om botsingen of verwondingen te voorkomen.

- Gebruik uw model nooit als de batterijen van de zender bijna leeg zijn.
 - Gebruik uw model altijd in een open ruimte,

uit de buurt van auto's, verkeer of mensen. • Gebruik nooit, om welke reden dan ook,

Gebruik uw model niet op straat of in bevolkte gebieden. • Volg de instructies

en waarschuwingen hieromtrent, evenals voor alle optionele/extra uitrusting (laders,

oplaadbare batterijen, enz.) die u gebruikt.

- Houd alle chemicaliën, kleine onderdelen en elektronische componenten buiten bereik van kinderen.
- Lik nooit aan het model en stop geen enkel deel ervan in uw mond, om het risico op ernstig letsel of zelfs de dood te voorkomen.
- Wees voorzichtig bij het gebruik van gereedschap en snij-instrumenten. • Wees voorzichtig tijdens de montage, sommige onderdelen kunnen scherpe randen hebben. • Raak na gebruik van uw model de onderdelen NIET aan.

Sommige van deze onderdelen, zoals de motor, de elektronische snelheidsregelaar en de accu, kunnen nog steeds heet zijn. U loopt het risico op ernstige brandwonden als u ermee in aanraking komt.

- Steek geen vingers of andere voorwerpen tussen de Als u roterende of bewegende onderdelen gebruikt, loopt u het risico op schade of ernstig letsel. • Schakel altijd eerst uw zender in voordat u de voertuigontvanger. Schakel de ontvanger altijd uit. voordat u uw zender uitschakelt.
- Zorg ervoor dat de wielen van het model de grond niet raken wanneer u de werking van uw radioapparatuur controleert.

PAS OP voor namaakproducten. Bedankt voor uw aankoop van een origineel Spektrum-product. Koop altijd bij een officiële Horizon Hobby-dealer om er zeker van te zijn dat u authentieke producten koopt. Horizon Hobby wijst alle garanties en aansprakelijkheid af voor namaakproducten of producten die beweren compatibel te zijn met DSM of Spektrum.

WATERBESTENDIG VOERTUIG UITGERUST MET WATERDICHTE ELEKTRONICA

Uw nieuwe Horizon Hobby-voertuig is ontworpen en gefabriceerd met een combinatie van waterdichte en waterbestendige componenten, waardoor u dit product kunt gebruiken in uiteenlopende "natte omstandigheden", zoals plassen, beekjes, nat gras, sneeuw en zelfs regen.

Hoewel het voertuig een hoge waterbestendigheid heeft, is het niet volledig waterdicht en mag het NIET als onderzeeër worden gebruikt. De elektronische componenten van dit voertuig, zoals de elektronische snelheidsregelaar en servo, zijn waterdicht. De meeste mechanische componenten zijn echter wel waterbestendig, maar mogen niet worden ondergedompeld.

Metalen onderdelen zoals lagers, ophangingsassen, schroeven en moeren, en stekkercontacten van elektrische kabels worden blootgesteld aan oxidatie als u na gebruik van het product onder natte omstandigheden geen extra onderhoud uitvoert. Om de prestaties van uw voertuig op lange termijn te behouden en de garantie te behouden, moeten de procedures die worden beschreven in het gedeelte 'Onderhoud onder natte omstandigheden' worden gevolgd.

Regelmatig uitvoeren als u onder natte omstandigheden rijdt. Als u het extra vereiste onderhoud niet wilt uitvoeren, gebruik het voertuig dan niet onder deze omstandigheden.

LET OP: Het niet voorzichtig gebruiken van het product

Als u deze instructies niet opvolgt, kan dit leiden tot een storing in het product en/of tot het vervallen van de garantie.

Algemene voorzorgsmaatregelen

- Lees de onderhoudsprocedures voor natte omstandigheden zorgvuldig door en zorg ervoor dat u over alle benodigde gereedschappen beschikt om onderhoud aan uw voertuig uit te voeren. • Niet alle accu's zijn geschikt

voor gebruik onder natte omstandigheden.

Natte omstandigheden. Raadpleeg de documentatie van de

batterijfabrikant voor gebruik. Gebruik geen Li-Po-batterijen in natte omstandigheden. • De meegeleverde zender is niet waterdicht

of waterbestendig.

Als u een andere zender gebruikt dan de meegeleverde zender, raadpleeg dan de handleiding van de zender of neem contact op met de fabrikant voordat u het apparaat gebruikt.

- Gebruik uw zender of voertuig nooit onder een storm.
- Gebruik uw voertuig NOOIT op een plaats waar het in contact kan komen met zout water (zeewater of plassen).

op een gezouten weg) of vervuild of verontreinigd water.

- Een kleine hoeveelheid water kan de levensduur verkorten van de motor als deze niet gecertificeerd waterdicht of spatwaterdicht is. Als de motor extreem nat wordt, geef dan licht gas om zoveel mogelijk water uit de motor te verwijderen. Het laten draaien van een natte motor op hoge toerentallen zal snel motorschade veroorzaken.

- Gebruik onder natte omstandigheden kan de levensduur verkorten Levensduur van de motor. Waterweerstand vereist meer inspanning. Pas de overbrengingsverhouding aan door een kleiner rondsel of een groter ringtandwiel te gebruiken. Dit verhoogt het koppel (en de levensduur van de motor) bij rijden in modder, diepe plassen of andere natte omstandigheden. Het verhoogt de belasting op de motor.

Onderhoud bij natte omstandigheden

- Verwijder de batterij en droog de contacten. Als u Als u over een luchtcompressor of een blik perslucht beschikt, blaas dan eventueel vocht uit de uitlaat.
- Verwijder de wielen van het voertuig en spoel ze af met een gieter om modder en stof te verwijderen. Spoel de lagers en de transmissie niet af.

LET OP: Gebruik nooit een hogedrukreiniger om het voertuig schoon te maken. • Gebruik een

luchtcompressor of een persluchtkan

samengeperst om het voertuig te drogen en water uit spleten en hoeken te verwijderen. • Spuit smeermiddel of anti-vochtigheidsspray op de

Lagers, schroeven of andere metalen onderdelen. Niet op de motor spuiten. • Laat het voertuig drogen

voordat u het opbergt. Water (en olie) kan nog enkele uren blijven lekken.

- Verhoog de frequentie van inspectie, demontage en smering van de volgende elementen: • De wielassen en de voorste spindelaggers en achter. •

Alle transmissiebehuizingen, rondsels en differentieën. • De motor - reinig

deze met een spuitbus

Motorreiniger en smeer de lagers met lagersmeermiddel. • Tap het water af dat zich in de banden

heeft verzameld door ze met hoge snelheid te laten draaien. Verwijder de carrosserie, draai de auto om en geef korte, volle gasstoten totdat het water is verwijderd.

LET OP: Dit apparaat is niet bedoeld voor gebruik door personen met verminderde geestelijke, lichamelijke of zintuiglijke vermogens, of gebrek aan ervaring en kennis, tenzij zij een opleiding of instructies hebben ontvangen met betrekking tot het gebruik van het apparaat door een persoon die verantwoordelijk is voor hun veiligheid.

VEILIGHEIDSINSTRUCTIES EN WAARSCHUWINGEN VOOR DE BATTERIJLADER



GEVAAR: Om het risico op brand of van elektrische schokken, volg deze zorgvuldige instructies.



WAARSCHUWING: Lees voor het opladen de **gebruiksaanwijzing** de instructies. Het niet opvolgen van alle instructies kunnen leiden tot overmatige hitte, brand en uiteindelijk lichamelijk letsel en/of materiële schade.

- Bedoeld voor gebruik binnenshuis, niet blootstellen aan de uitrusting in de regen.
- Laat batterijen nooit opladen zonder monitoring. Koppel de lader los als de batterijen warm of gezwollen worden.
- Laad batterijen nooit 's nachts op.
- Laat batterijen nooit in de buurt van vuur, water of bij extreme temperaturen.
- Probeer de batterijen nooit te stoten of er mee te knoeien.
- Laat de lader en de batterijen nooit onbeheerd achter. Toezicht tijdens gebruik.
- Probeer nooit lege, beschadigde of natte batterijen op te laden.
- Probeer nooit een batterij op te laden die verschillende soorten elementen.
- Laat nooit kinderen onder de 14 jaar achter batterijen opladen.
- Laad batterijen nooit op op plaatsen extreem warm of koud of in direct licht van de zon.
- Laad een accu nooit op als de kabel bekneld is geraakt, beschadigd of kortgesloten.
- Sluit de oplader nooit aan als de kabel de stroomvoorziening is afgekneld, beschadigd of kortgesloten.
- Probeer nooit de oplader te demonteren of te gebruiken een beschadigde oplader.
- Sluit uw oplader nooit aan op een bron Tegelijkertijd wissel- en gelijkstroom leveren.
- Sluit de ingangsaansluiting (DC-ingang) nooit aan op Wisselstroomvoorziening.
- Gebruik alleen oplaadbare batterijen ontworpen voor gebruik met dit type oplader in de juiste programmeermodus.
- Controleer de accu altijd voordat u hem oplaadt.
- Houd batterijen altijd uit de buurt van elk materiaal waarschijnlijk last van hitte.
- Houd altijd het laadgebied in de gaten en zorg dat u een brandblusser te allen tijde bij de hand.
- Beëindig het oplaadproces altijd als de de batterij wordt heet bij aanraking of begint te van vorm veranderen (zwellen) tijdens het proces stortplaats.

- Sluit altijd eerst de oplaadkabel aan, Sluit vervolgens de accu aan om kortsluiting tussen de laaddraden te voorkomen. Draai de procedure om bij het uitloggen.
- Sluit de rode draden altijd correct aan positieve (+) en negatieve (-) zwarte draden.
- Koppel de accu na het opladen altijd los en Laat de oplader tussen het opladen afkoelen.
- Laad altijd op in een goed geventileerde ruimte.
- Beëindig altijd alle processen en Neem contact op met Horizon Hobby in geval van productstoring.
- Laad alleen oplaadbare batterijen op. Het opladen van niet-oplaadbare batterijen kan leiden tot: batterij-explosies, met verwondingen tot gevolg lichamelijk letsel en/of schade aan eigendommen.
- Het stopcontact moet in de buurt worden geïnstalleerd apparatuur en moeten gemakkelijk toegankelijk zijn.



WAARSCHUWING: Laat de oplader nooit achter onbeheerd, overschrijd de snelheid van maximale batterijlading, nooit opladen niet-goedgekeurde batterijen of het opladen van batterijen in de verkeerde modus. Het niet opvolgen van deze instructies kan overmatige hitte, brand en ernstige verwondingen.



LET OP: Gebruik alleen met compatibele batterijen in de programmamodus correct. Als u deze instructies niet opvolgt, kan dit leiden tot overmatige hitte en andere problemen gerelateerde en storingen die kunnen veroorzaken Letsel of schade aan eigendommen. Neem voor vragen contact op met Horizon Hobby of een erkende dealer. compatibiliteitsprobleem.



Steun

Bij ARRMA willen we dat je plezier beleeft aan het gebruik van je kit en dat we het bezit van een high-performance RC-auto zo eenvoudig mogelijk maken. Heb je vragen over het gebruik, onderhoud, afstellen of repareren van je ARRMA-product? Dan zijn er twee opties om hulp en advies te krijgen. Ga naar ARRMA-RC.com voor ondersteuning, onderdelen en upgrades voor je kit. Als je niet kunt vinden wat je zoekt, kun je ons altijd 24 uur per dag mailen op supportUSA@ARRMA-RC (VS) of support@ARRMA-RC.com (ROW). We doen ons best om je te helpen.



Bijstand

Bij ARRMA willen we dat u lang plezier heeft van uw krachtige RC-model. Heeft u vragen over bediening, onderhoud, afstelling of reparatie? Wij bieden u een scala aan mogelijkheden. Ga naar

armar-c.com voor meer informatie over ondersteuning, onderdelen of upgrades. Als u het antwoord niet kunt vinden, Neem contact met ons op via supportUSA@ARRMA-RC (VS) of support@armar-c.com (ROW) en wij zullen er alles aan doen om u te helpen.



Steun

Bij ARRMA is het onze wens dat u plezier beleeft aan het ontwikkelen van uw auto en het bezitten van een model Hoogwaardige RC zo eenvoudig mogelijk. Heeft u vragen over de bediening?

Voor onderhoud, aanpassing of reparatie van uw ARRMA-product zijn er drie opties die u kunt gebruiken om hulp en advies te krijgen. Ga naar ARRMA-RC.com voor ondersteuning, onderdelen en upgrades voor uw kit. Als u geen...

Als u niet kunt vinden wat u zoekt, kunt u altijd contact met ons opnemen via supportUSA@ARRMA-RC (VS) of support@armar-c.com (ROW). Wij zijn 24 uur per dag bereikbaar en doen ons best om u te helpen met uw vraag.

SUPPORT



Inhoud

Snelstartgids	13
Hoe te rijden	16
2-in-1 elektronische snelheidsregeling en ontvangerenheid	19
Radioapparatuur	21
Probleemoplossing	24
Garantie-informatie	52
Lichaamsverwijdering	58

Inhoud

Snelstartgids	26
Hoe te rijden	29
2-in-1 ESC en ontvangerenheid	32
Afstandsbediening	34
Probleemoplossing	37
Garantie-informatie	54
Lichaamsverwijdering	58

Inhoud

Snelstartgids	39
Hoe te rijden	42
2 in 1 ESC en ontvanger	45
Radiooestel	47
Probleemoplossing	50
Garantie-informatie	56
Lichaamsverwijdering	58

Componenten

Componenten

Inhoud van de doos

- ARRMA GORGON™ SMART 2wd 550 Mega (ARA3230ST1 | ARA3230ST2)
- ARRMA GORGON™ 2wd 550 Mega (ARA3230T1)
- ARRMA GORGON™ 2wd 550 Mega Klaar voor Monteren (ARA3230SKT1)

*Niet apart verkrijgbaar

*Niet apart verkrijgbaar

*Niet apart verkrijgbaar

- Spektrum® 2,4GHz-zender (*SLT2)
- Spektrum SLT 2-in-1 25A elektronische snelheid Besturings- en ontvangerenheid (SPMXSE2125RX)
- ARRMA Mega 550 14T BORSTELMOTOR (ARA390307)
- Spektrum® Servo 5 kg, kunststof tandwielservo, 25T (SPMS660)
- 4 x AA-batterijen voor zender

S -

Versie bevat

- Spektrum® S120 USB-oplader met USB A naar USB C-kabel (SPMXC1020)

- Spektrum® 3300mAh 7-cellen 8,4V Smart NiMH Batterij; IC3 (SPMX33007C3H)

Autobatterijen verwijderen

Auto-accu's opladen - S-versie

*

***Niet meegeleverd.**

Compatibele USB-stroomadapter 5V/1A,
5V/2A, USB Quick Charge (QC) 2.0/3.0

We raden aan een USB-stroomadapter van 20 W of meer met QC 2.0/3.0 te gebruiken voor de snelste oplaadtijd van minder dan 3 uur. Een standaard USB-stroomadapter voor mobiele telefoons (5 V/1 A, 5 V/2 A) zorgt voor langere oplaadtijden.

Als de lader is ingeschakeld, zonder dat er een accu is aangesloten, zal de LED WIT zijn (langzame laadmodus) of BLAUW (snellaadmodus)

**NIMH 7C Spektrum Smart
Batterij LED-opladercodes**
Batterijcapaciteit LED-gedrag

Minder dan 25% gele enkele flits

25% – 75% Gele dubbele flits

76% – 99% Gele drievoudige flits

Voltooi 100% Groene LED (continu)

LET OP: Gebruik geen USB-poorten op computers/laptops. Gebruik USB-stroomadapters alleen in het stopcontact.

AA-batterijen in de controller plaatsen

4xAA-batterijen

OPMERKING: Polariteit

LET OP: Laad alleen oplaadbare batterijen op. Het opladen van niet-oplaadbare batterijen kan ertoe leiden dat de batterijen barsten, wat kan leiden tot persoonlijk letsel en/of schade aan eigendommen.

LET OP: Explosiegevaar als de batterij wordt vervangen door een verkeerd type. Gooi gebruikte batterijen weg volgens de nationale voorschriften.

Volledig opgeladen batterijen

Groene LED
(Stevig)

Installeer opgeladen batterijen in de auto

Stuur neutraal

Hoe te rijden

VERSNELLEN

LINKS

RECHTS

LINKS

RECHTS

REM/
ACHTERUIT

VERSNELLEN

REM/ACHTERUIT

Inschakelen

CONTROLLER OP EERSTE

AUTO OP TWEEDE

NU AAN DE SLAG!

Uitschakelen

AUTO EERST UIT

CONTROLLER UIT SECONDE

Opslag

ALLES VEILIG...TOT DE VOLGENDE KEER!

Regelmatig onderhoud

Vanwege de snelheid en prestaties van uw ARRMA-voertuig adviseren wij u de onderstaande onderhoudsgids te volgen:

- Controleer na elke paar ritten de lijmverbinding tussen de band en het wiel, maak deze schoon en lijm de band indien nodig opnieuw vast.
- Controleer de hele auto regelmatig op losse of ontbrekende schroeven en fittingen. Gebruik schroefdraadborging voor vervangende schroeven die in metalen onderdelen of schroefdraad vastzitten.
- Verwijder de wielen zo nu en dan en controleer de ruimte achter de zeskantige bevestigingspunten van de wielen op vuil dat zich mogelijk rond de assen heeft gewikkeld en extra weerstand veroorzaakt.
- Controleer regelmatig of de draaiende onderdelen vrij zijn van obstakels zoals stenen of gras. Deze zouden de rotatie kunnen belemmeren en overbelasting van de motor of de snelheidsregelaar kunnen veroorzaken.

Haal de motor na 10 tot 15 ritten uit het voertuig. Olie de motorbussen opnieuw in met wat busen-/lichtgewicht olie. Een paar druppels op beide busen verbetert de snelheid en levensduur van uw motor.

Controleer de ingrijping van de tandwielen en verwijder eventuele steentjes, gruis en stof van de kunststof tanden van het tandwiel en de behuizing van de slipkoppeling om voortijdige slijtage en schade te voorkomen.

Als de motor wordt verwijderd voor onderhoud of reparatie, moet de tandwielingrijping opnieuw worden ingesteld. Draai de bevestigingsbouten van de motor los en stel de motorpositie af totdat de speling tussen het rondsel en de tanden van het rechte tandwiel minimaal is. Als de ingrijping te strak of te los is, maken de tandwielen lawaai en kunnen ze defect raken.

De slipper clutch pad is zo ontworpen dat deze zeer langzaam slijt en tegelijkertijd uw aandrijflijn beschermt. De spanning op de slipperveer moet zo nu en dan opnieuw worden ingesteld en de slipper pad moet periodiek worden vervangen.

Na verloop van tijd kunt u meer speling in de ophanging en het stuursysteem opmerken. Vervanging van de Composite Pivot Ball Set (AR330515) zorgt voor een strakkere speling en vermindert de speling.

De schokdempers van uw voertuig slijten sneller bij gebruik in vuile, stoffige omstandigheden. Vervang olie en afdichtingen indien nodig om een goede schokdemping te behouden en de prestaties en het rijgedrag van uw voertuig te behouden.

Instructies voor het verwijderen van de powermodule en het instellen van de tandwielen en de slipkoppeling vindt u in het boekje 'Technical Pack' dat bij uw model is geleverd.

Een goed onderhouden voertuig behoudt de sterkte en betrouwbaarheid die u van uw ARRMA-voertuig mag verwachten.

2-in-1 ESC en ontvangerenheid

WAARSCHUWING: Zorg er bij het gebruik van LiPo-batterijen altijd voor dat de ESC op de juiste stand staat batterijmodus. Als u dit niet doet, kan de batterij beschadigd raken. Het opladen of gebruiken van een beschadigde batterij kan brand veroorzaken.

Ventilator aansluiting

LET OP: Het koellichaam kan na gebruik heet zijn.

Extern

Ontvanger /

Motorconnectoren

Koellichaam

CH3-aansluiting

Bindsocket

Stroom
SchakelaarSturen
(CH1) aansluiting

Antenne

Draadhouder
Klem

'Jumper' instellen

Batterijstekker

ESC specificaties

Ingangsspanning	6-7 NiMH (7,2-8,4v) / 2S LiPo (7,4v)	BEC-uitvoer	5,0 V/3 A maximaal
-----------------	--------------------------------------	-------------	--------------------

Batterijmodi

Als u LiPo-batterijen gebruikt, moet u de juiste batterijmodus op de ESC instellen (elektronische snelheidsregelaar) om schade aan de accu te voorkomen.

*Fabrieksinstellingen

Laagspanningsafsluiting

Batterijmodus Afsnijspanning	NiMH	LiPo
	5v	6,6v

Throttle Setup:

Beweeg het gas niet tijdens het inschakelen van het model, aangezien de ESC de gashendel automatisch in neutraal zet. Er klinkt een oplopende toon ter bevestiging van de instelling. Zorg ervoor dat de zender in de neutrale gashendeltrim staat (indien van toepassing).

Temperatuurbescherming

Als de temperatuur van de ESC hoger is dan 105 graden Celsius, schakelt de ESC over naar de temperatuurbewakingsmodus en knippert de led. Zodra de ESC is afgekoeld, hervat hij de normale werking.

ESCStatusLED Operationele LED

LED uit: neutraal gas

LED knippert langzaam: Gedeeltelijk gas geven

LED brandt continu: volledig vooruit/achteruit/rem

Inactiviteitsalarm: als er geen signaal wordt ontvangen of het apparaat niet is gekoppeld, klinkt er elke 5 seconden een korte toon totdat er een signaal wordt gevonden of het apparaat wordt uitgeschakeld.

PROBLEEMOPLOSSINGSGIDS

Probleem- en LED-indicator	Foutmodus	Mogelijke oorzaken	Oplossing
Motor werkt niet. LED knippert langzaam, geeft enkele korte pulsen.	LVC is geactiveerd.	De accuspanning is lager dan de LVC-instelling.	Controleer of de batterij is opgeladen.
Motor werkt niet. LED knippert snel met korte, enkele pulsen.	De ESC staat in de thermische uitschakelmodus.	De ESC neemt te veel veel last.	Schakel de ESC uit en laat deze afkoelen voordat u het apparaat weer gebruikt. Overweeg om de overbrengingsverhouding aan te passen om de belasting op de ESC te verminderen.

StandaloneESC

Het is mogelijk om de SLT 25A 2-in-1 ESC te gebruiken met een aparte ontvanger. In combinatie met een aparte ontvanger functioneert de SLT 2-in-1 als een standalone ESC.

Om de SLT 2-in-1 unit als een standalone ESC te kunnen gebruiken, sluit u de externe ontvanger-/bindaansluiting op de 2-in-1 unit aan op CH2 op uw ontvanger en sluit u uw servo aan op CH1 op uw ontvanger.

De 2-in-1 unit functioneert zonder de ingebouwde ontvanger en kan met elke zender/ontvanger gebruikt worden.

1.

Hoofdstuk 1

2.

CH2

Receptie

3. EXTRA RX /

CH2

CH2

ESC

CH2

Hoofdstuk 1

Radioapparatuur

*SLT2 2CH

*Niet apart verkrijgbaar

Stuur achteruit

Aan/uit-schakelaar

Gasbegrenzer

Stuur met dubbele snelheid

Power-LED

Stuurbekleding

Batterijvak

Sturen
wiel (CH1)

Gashendel
(CH2)

StuurTrim

STRATEN

Batterijstatus

Als de batterijstatus-LED knippert,
batterijen moeten vervangen worden.

Fabrieksinstellingen

Verbindend

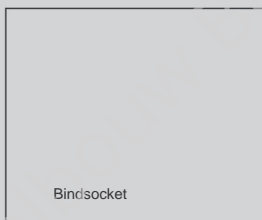

Plaats de bindplug in de
EXT RX & BIND-aansluiting aan
het ESC.

Sluit een volledig opgeladen batterij aan
naar de ESC.

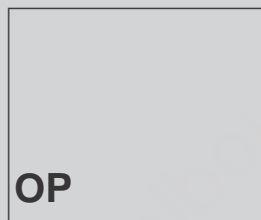

Schakel de ESC in. De status
De LED zal herhaaldelijk dubbel knipperen,
geeft aan dat de ESC in de bindmodus staat.

Centreer de ST TRIM-draaiknop op
de zender.

Zet de zender aan.

De ESC-status-LED stopt
knipperen en continu branden.

Bindsocket

UIT

Verwijder de bindplug en schakel de ESC uit om de instellingen op te slaan.

Schakel de zender uit.

FCC ID: BRWSPMSLT200F Dit

apparaat voldoet aan deel 15 van de FCC-regels. Gebruik is onderworpen aan de volgende twee voorwaarden: (1) Dit apparaat mag geen schadelijke interferentie veroorzaken, en (2) dit apparaat moet alle ontvangen interferentie accepteren, inclusief interferentie die ongewenste werking kan veroorzaken.

LET OP: DE FABRIKANT IS NIET VERANTWOORDELIJK VOOR RADIO- OF TV-INTERFERENTIE DIE WORDT VEROORZAAKT DOOR ONGEAUTORISEERDE WIJZIGINGEN AAN DEZE APPARATUUR. DERGELIJKE WIJZIGINGEN KUNNEN DE RECHTMATIGHEID VAN DE GEBRUIKER OM DE APPARATUUR TE BEDIENEN, TENIET DOEN.

OPMERKING: Deze apparatuur is getest en voldoet aan de limieten voor een digitaal apparaat van klasse B, conform deel 15 van de FCC-regels. Deze limieten zijn bedoeld om een redelijke bescherming te bieden tegen schadelijke interferentie in een woonomgeving. Deze apparatuur genereert, gebruikt en kan radiofrequentie-energie uitzenden en kan, indien niet geïnstalleerd en gebruikt volgens de instructies, schadelijke interferentie veroorzaken in radiocommunicatie. Er is echter geen garantie dat er in een bepaalde installatie geen interferentie zal optreden. Als deze apparatuur schadelijke interferentie veroorzaakt in radio- of televisieontvangst, wat kan worden vastgesteld door de apparatuur uit en weer in te schakelen, wordt de gebruiker aangeraden de interferentie te verhelpen door een of meer van de volgende maatregelen te nemen:

- Heroriënteer of verplaats de ontvangstantenne.
- Vergroot de afstand tussen de apparatuur en de ontvanger.
- Sluit het apparaat aan op een stopcontact in een ander circuit dan waarop de ontvanger is aangesloten.
- Raadpleeg de dealer of een ervaren radio-tv-technicus voor hulp.

Let op: Wijzigingen of aanpassingen die niet uitdrukkelijk door de fabrikant zijn goedgekeurd, kunnen ertoe leiden dat de gebruiker het recht verliest om dit apparaat te bedienen.

Horizon Hobby, LLC
2904 Research Road,
Champaign, IL 61822 E-
mail: compliance@horizonhobby.com Web:
HorizonHobby.com

Hierbij verklaart Horizon Hobby, LLC dat het apparaat voldoet aan de volgende bepalingen: Europese Unie Richtlijn inzake beperking van gevaarlijke stoffen (RoHS2) 2011/65/EU; Europese Unie Registratie, Evaluatie, Autorisatie en beperking van

Chemicaliën Europese richtlijn radioapparatuur (RED) 2014/53/EU Laagspanningsrichtlijn (LVD) 2014/35/EU, RoHS 3-richtlijn -

Wijziging van 2011/65/EU Bijlage II 2015/863, EMC-richtlijn 2014/30/EU

Dit product bevat batterijen die vallen onder de Europese richtlijn 2006/66/EG en die niet met het normale huisvuil mogen worden weggegooid. Volg de plaatselijke regelgeving. De volledige tekst van de EU-conformiteitsverklaring

is beschikbaar op het volgende internetadres: <http://www.horizonhobby.com/content/support-render-compliance>.

Draadloos frequentiebereik en draadloos uitgangsvermogen:

ZENDER:

Frequentieband: 2403-2480 MHz Max.

EIRP: 13,66 dBm

Kennisgeving van Industry Canada: IC: 6157A-SPMSLT200F

CAN ICES-3 (B)/NMB-3(B)

Dit apparaat bevat licentievrije zender(s)/ontvanger(s) die voldoen aan de licentievrije RSS-richtlijnen van Innovation, Science and Economic Development Canada. Gebruik is onderworpen aan de volgende twee voorwaarden:

1. Dit apparaat mag geen interferentie veroorzaken.
2. Dit apparaat moet elke vorm van interferentie accepteren, inclusief interferentie die een ongewenste werking van het apparaat kan veroorzaken.

Dit apparaat is voorzien van een label conform de Europese Richtlijn 2012/19/EU betreffende afgedankte elektrische en elektronische apparatuur (AEEA). Dit label geeft aan dat dit product niet met het huishoudelijk afval mag worden afgevoerd. Het moet worden ingeleverd bij een daarvoor geschikte afvalverwerkingsfaciliteit, zodat het kan worden hergebruikt en gerecycled.

Probleemoplossing

Probleem	Mogelijke oorzaak	Oplossing
Voertuig doet het niet bewegen	Batterijen zijn verkeerd in de zender geplaatst	Controleer de batterijen van de zender en monteer deze opnieuw - zie de handleiding van het model/de zender
	Zwakke, beschadigde of geen aandrijfaccu in het model	Installeer nieuwe, opgeladen batterijen
	Versleten of gebroken motor- of ESC-kabels	Controleer de conditie, sluit opnieuw aan en isoleer
	ESC is uitgeschakeld vanwege oververhitting	Stop met rijden en laat de ESC of motor afkoelen
	Elektromotor is beschadigd	Vervang door een nieuw exemplaar - bezoek ARRMA-RC.com voor advies en upgrades!
	Waterdichte ESC is beschadigd	Vervang door een nieuw exemplaar - bezoek ARRMA-RC.com voor advies en upgrades!
	Mogelijke schade aan transmissie/aandrijflijn	Controleer componenten en vervang ze - bezoek ARRMA-RC.com voor advies
	ESC-uitschakeling bij lage spanning is geactiveerd om de batterijen te beschermen	Verwijder de aandrijfaccu, laat deze indien nodig afkoelen en laad hem opnieuw op
Voertuig doet het niet achteruit	Waterdichte ESC is beschadigd	Vervang door een nieuwe unit - bezoek ARRMA-RC.com voor advies en upgrades
Korte looptijd	Batterij beschadigd of niet volledig opgeladen	Controleer de conditie, vervang of laad op
	Elektromotor vuil of beschadigd	Reinigen, conditie controleren en/of vervangen - bezoek ARRMA-RC.com voor meer informatie
	Onjuiste ESC-batterijmodus: spanningsafsnijding te hoog voor de batterij die u gebruikt	Pas de batterijmodus van het apparaat aan
Trage prestaties	Batterij beschadigd of niet volledig opgeladen	Controleer de conditie, vervang of laad op
	Elektromotor vuil of beschadigd	Reinigen, conditie controleren en/of vervangen - bezoek ARRMA-RC.com voor meer informatie
	Aandrijflijn vuil of beschadigd	Reinigen, conditie controleren en/of vervangen - bezoek ARRMA-RC.com voor meer informatie

Geen controle over het voertuig of kortsluiting bereik	De batterijen van de zender zijn zwak of verkeerd geplaatst	Controleer de batterijen van de zender en plaats deze terug - zie pagina 14
	Servokabels naar ontvanger los of verkeerd aangesloten	Signaaldraden opnieuw aansluiten op de 2-in-1 Eenheid
	Zender en ontvanger zijn niet correct 'gebonden'	Zender en ontvanger moeten worden gekoppeld - zie pagina 22
Stuur-/gasbediening werkt intermitterend	ESC is uitgeschakeld vanwege oververhitting	Stop met rijden en laat de ESC of motor afkoelen
	Zender en ontvanger zijn niet correct 'gebonden'	Controleer op storingsbronnen en verbind zender/ontvanger opnieuw - pagina 22
Voertuig beweegt naar links/rechts zonder stuurinput	Stuur trim instelling	Stuurtrimming aanpassen - zie pagina 21
	Beschadigde stuurcomponenten	Controleer componenten en vervang ze - bezoek ARRMA-RC.com voor advies
	Aandrijflijn vuil of beschadigd	Reinigen, conditie controleren en/of vervangen - bezoek ARRMA-RC.com voor meer informatie informatie
Stuur-/gasbediening omgekeerd	Controleer of de draden van de ESC naar de motor correct zijn aangesloten	Sluit de connectoren opnieuw aan in de juiste richting (rood op rood en zwart op zwart) en zorg ervoor dat ze goed vastzitten. Als dat niet het geval is, knijp dan de vrouwelijke connector dicht met een tang.
Beperkte stuurhoek	Stuurbekrachtiging van de zender is verkeerd ingesteld	Zender-dubbele snelheid aanpassen - pagina 21
	Beschadigde stuurcomponenten	Controleer componenten en vervang ze - bezoek ARRMA-RC.com voor advies
S120-lader laadt de batterij niet op	USB-kabel beschadigd	Controleer en vervang de USB-kabel als deze beschadigd is of niet werkt op een bekende bron.
	USB-stroomadapteringang zwak/beschadigd	Controleer de specificaties en vervang USB Stroomadapter - pagina 13
	SMART-batterij of -lader beschadigd	Vervang door een nieuwe unit - bezoek spektrumrc.com voor advies en upgrades

Snelstartgids

Verwijder de accu van het voertuig

Autoaccu's opladen - S-versie

*

*Niet inbegrepen.

Compatibele USB-stroomadapter 5V/
1A, 5V/2A, USB-snelladen (QC) 2.0/3.0

We raden aan een **USB-voedingsadapter van 20 W of meer met QC 2.0/3.0 te gebruiken** voor de snelste oplaadtijd van minder dan 3 uur. Bij gebruik van een standaard USB-voedingsadapter voor mobiele telefoons (5 V/1 A, 5 V/2 A) zal de oplaadtijd aanzienlijk langer zijn.

Wanneer de lader wordt ingeschakeld zonder dat er een accu is aangesloten, is de LED WIT (langzaam opladen) of BLAUW (snel opladen).

NiMH 7C Spektrum Smart Batterij LED-laadcodes

Batterijcapaciteit	LED-gedrag
Minder dan 25%	enkele gele flits
25% – 75%	Gele dubbele flits
76% – 99%	Gele drievoudige flits
Helemaal 100%	Groene LED (continu)

LET OP: Gebruik geen USB-poorten op computers/laptops. Gebruik alleen USB-stroomadapters uit het stopcontact.

Plaats de AA-batterijen in de controleeenheid



Let op: Laad oplaadbare batterijen alleen op met oplaadbare batterijen. Het opladen van niet-oplaadbare batterijen kan ertoe leiden dat de batterijen barsten, wat kan leiden tot persoonlijk letsel of materiële schade.

Let op: Explosiegevaar als de batterij wordt vervangen door een verkeerd type. Gooi gebruikte batterijen weg volgens de nationale regelgeving.

Volledig opgeladen batterij

Groene LED
(continu)

Plaats de opgeladen accu in het voertuig

Stuur neutrale positie

Hoe te rijden





A

Schakel eerst de afstandsbediening in



Schakel voertuig tweede in

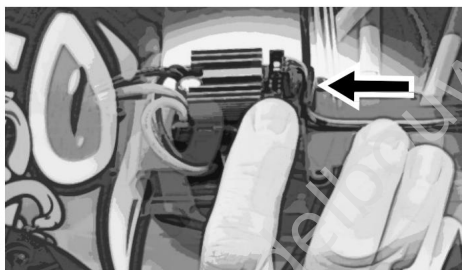
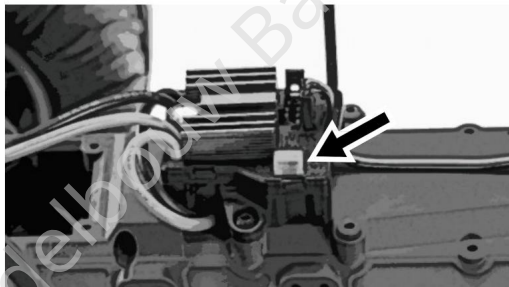

Bestel BASHIN nu!



Uitschakelen

Zet eerst het voertuig uit



Schakel de afstandsbediening uit als tweede

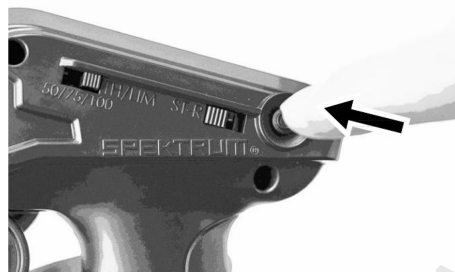



Opslag



ALLES VEILIG... TOT DE VOLGENDE KEER!



- Controleer na elke paar ritten de verbinding van de band met de velg, maak hem schoon en lijn hem indien nodig opnieuw. Controleer
- regelmatig de hele auto op losse of ontbrekende schroeven en bevestigingsmiddelen.
- Gebruik schroefdraadborgmiddel voor alle vervangingschroeven die in metalen onderdelen of schroef/draad vastzitten.
- Verwijder af en toe de wielen en controleer achter de zeskantige wielbevestiging op vuil zoals gras, touw, enz., of andere vreemde voorwerpen die zich mogelijk om de assen hebben gewikkeld en extra weerstand veroorzaken. Controleer regelmatig of de draaiende onderdelen vrij zijn van obstakels zoals stenen, gras, enz.
- die de rotatie kunnen belemmeren en de motor of snelheidsregelaar kunnen overbelasten.

Haal na 10-15 ritten de motor uit de auto. Smeer de lagers van de motoras opnieuw in met een beetje olie. Een paar druppels op beide lagers verhogen de snelheid en verlengen de levensduur van uw motor.

Controleer de ingrijping van de tandwielen en verwijder eventuele steentjes, zand en stof van de kunststof tanden van het tandwiel en de behuizing van de slippkoppeling om voortijdige slijtage en schade te voorkomen.

Als de motor voor onderhoud of reparatie wordt verwijderd, moet de tandwielingrijping opnieuw worden afgesteld. Draai de bevestigingsbouten van de motor los en stel de motor af totdat de speling tussen het rondsel en de tanden van het rechte tandwiel minimaal is. Als de ingrijping te strak of te los is, maken de tandwielen lawaai en kunnen ze defect raken.

De voering van de slipper clutch is zo ontworpen dat deze zeer langzaam slijt en tegelijkertijd uw aandrijflijn beschermt.

De spanning van de slippkoppelingsveer moet zo nu en dan worden bijgesteld en de slippvoering moet regelmatig worden vervangen.

Na verloop van tijd merkt u mogelijk meer speling in het ophangings- en stuursysteem. In dat geval kunt u de kogelgewrichtsset van composiet (AR330515) vervangen om de tolerantie en speling te verbeteren.

De schokdempers van uw voertuig slijten voortijdig als ze in vuile, stoffige omstandigheden worden gebruikt. Vervang olie en afdichtingen indien nodig om een goede schokabsorptie te behouden en de prestaties van uw voertuig te behouden.

Instructies voor het verwijderen van de powermodule en het afstellen van de tandwielaanrijping en slippkoppeling vindt u in het boekje "Technisch pakket" dat bij uw model is geleverd.

Een goed onderhouden voertuig behoudt de stevigheid en betrouwbaarheid die u van uw Arrma-voertuig verwacht.

2-in-1 ESC en ontvangerenheid

WAARSCHUWING: Zorg er bij het gebruik van LiPo-batterijen altijd voor dat de De controller is ingesteld op de juiste batterijmodus. Anders is de batterij Het opladen of gebruiken van een beschadigde batterij kan leiden tot: tot brand leiden.

LET OP: De koelplaat kan Wordt heet tijdens gebruik.

Ventilator aansluiting

Kanaal 3 (CH3)
stopcontact

Extern
Ontvanger /
Bindsocket

Motorconnector

koellichaam

Aan uit-
Schakelaar

Draadhouder
Klem

Stuurbus
(CH1)

Antenne

"Bridge"-instelling

Batterijconnector

De regelspecificatie

Ingangsspanning	6-7 NiMH (7,2-8,4v) / 2S Lipo (7,4v)	BEC-uitvoer	5,0 V/3 A maximaal
-----------------	--------------------------------------	-------------	--------------------

Batterijmodus

Als u LiPo-batterijen gebruikt, is de bijbehorende batterijmodus

Moet op de toerentalregelaar worden geselecteerd om schade aan de accu door diepe ontleding te voorkomen.

*Fabrieksinstelling

Uitschakeling wegens onderspanning

Batterijmodus	NiMH	LiPo
Uitschakelspanning	5v	6,6v

Gashendel

afstellen: Beweeg de gashendel niet tijdens het inschakelen van het model, aangezien de ESC de gashendel automatisch in neutraal zet. Een oplopende toon bevestigt de instelling. Zorg ervoor dat de zender indien nodig in de neutrale gashendeltrim staat.

Temperatuurzekering

Als de controller langer dan 5 seconden een temperatuur van 105 °C bereikt, schakelt hij over naar de temperatuurbeveiligingsmodus. Dit wordt aangegeven door een snel knipperende led. Na afkoeling kan de normale werking worden hervat.

ESC-status-LED Voedings-LED LED uit:

Neutraal gas LED knippert
langzaam: Gedeeltelijk gas LED
brandt: Vol vooruit/achteruit/rem No-fly- alarm: Als er geen signaal wordt

ontvangen of het apparaat niet is gekoppeld, wordt er elke 5 seconden een korte toon herhaald totdat er een signaal wordt gevonden of het apparaat wordt uitgeschakeld.

PROBLEEMOPLOSSINGSGIDS

Probleem en LED Advertentie	Foutmodus	Mogelijke oorzaken	Oplossing
Motor draait niet. LED knippert rood met korte, enkele pulsen.	LVC is geactiveerd.	De accuspanning ligt onder de LVC-instelling.	Controleer of de batterij is opgeladen.
Motor draait niet. LED knippert groen met korte, enkele pulsen.	De controller bevindt zich in de thermische uitschakelmodus.	De ESC krijgt te veel last.	Schakel de controller uit en laat deze afkoelen voordat u deze weer gebruikt. Wijzig de overbrengingsverhouding om de belasting van de controller te verminderen.

Zelfstandige controller

De SLT 25A 2-in-1 controller kan worden gebruikt met een aparte ontvanger. In combinatie met een aparte ontvanger functioneert het SLT 2-in-1 apparaat als een standalone controller.

Om de SLT 2-in-1 unit als een standalone controller te gebruiken, sluit u de externe ontvanger/bind-aansluiting van de 2-in-1 unit aan op CH2 van uw ontvanger en sluit u uw servo aan op CH1 van uw ontvanger.

Het 2-in-1-apparaat werkt zonder de ingebouwde ontvanger en kan met elke zender/ontvanger gebruikt worden. 1.

Hoofdstuk 1

2.

CH2

Receptie

3. EXTRA

RX / CH2

CH2
ESC

CH2

Hoofdstuk 1

Afstandsbediening

*SLT2 2CH

*Niet apart verkrijgbaar

Stuur achteruit

Aan/uit-schakelaar

Gasbegrenzer

Dubbele besturing
Tarfief

Power-LED

Stuurbekleding

Batterijvak

Stuurwiel (CH1)

Gashebel (CH2)

Stuurbekleding

STRATEN

Batterijstatus

Als de batterijstatus-LED knippert, moeten de batterijen in de zender vervangen worden.

Fabrieksinstellingen

Verbinden



Sluit de bindplug aan op de EXT RX & BIND-aansluiting op de ESC.

Sluit een volledig opgeladen batterij aan op de controller een.

OP

Schakel de ESC in. De status-LED knippert tweemaal om aan te geven dat de ESC in de bindmodus staat.

Centreer de ST Trim- en TH Trim-bedieningselementen op de zender.

Zet de zender aan.

De ESC-status-LED stopt met knipperen en gaat branden constante.

Bindsocket

UIT

Verwijder de bindplug en schakel de ontvanger uit om de instellingen op te slaan.

Schakel de zender uit.

EU-conformiteitsverklaring: Horizon LLC verklaart hierbij dat dit product voldoet aan de essentiële eisen van RED en EMC richtlijn is.

Een kopie van de conformiteitsverklaring is online beschikbaar op het volgende adres: <http://www.horizonhobby.com/content/support-render-compliance>.

VERWIJDERING IN DE EUROPESE UNIE: Dit product mag niet met het huishoudelijk afval worden weggegooid. Het is de verantwoordelijkheid van de gebruiker om het product in te leveren bij een geregistreerd inzamelpunt voor elektronisch afval. Deze procedure beschermt het milieu en voorkomt overmatig gebruik van natuurlijke hulpbronnen. Dit draagt bij aan het welzijn van de mens. Voor meer informatie over waar u elektronisch afval kunt inleveren, kunt u contact opnemen met uw gemeente of uw lokale afvalverwerkingsbedrijf.

Probleemoplossing

Probleem	Mogelijke oorzaak	Oplossing
Voertuig beweegt niet	Batterijen zijn niet correct in de radiografische afstandsbediening geplaatst	Controleer de batterijen in de afstandsbediening en vervang ze indien nodig (zie gebruiksaanwijzing)
	Zwakke of beschadigde accu in het voertuig	Plaats een nieuwe, volledig opgeladen batterij
	Gescheurde of beschadigde motor- of ESC-kabels	Controleer de staat, sluit aan Isoleer de kabels opnieuw en overeenkomstig
	ESC is uitgeschakeld vanwege oververhitting	Stop het voertuig en geef Laat de motor/unit afkoelen
	Elektromotor is beschadigd	Vervang hem door een nieuwe motor – bezoek ARRMA-RC.com voor advies en de nieuwste upgrades!
	Waterdichte ESC-controller is beschadigd	Vervang het door een nieuwe – bezoek ARRMA-RC.com voor advies en de nieuwste upgrades!
	Mogelijke schade aan het transmissie-/aandrijfsysteem	Controleer de componenten en vervang ze indien nodig – bezoek ARRMA-RC.com voor advies en hulp
	De spanningsafsluiting op de ESC-controller is geactiveerd om de batterijen te beschermen	Verwijder de batterij, laat deze indien nodig afkoelen en laad hem opnieuw op
Voertuig rijdt niet achteruit	Waterdichte ESC-controller is beschadigd	Vervang het door een nieuwe – bezoek ARRMA-RC.com voor Advies en de nieuwste upgrades!
Korte termijn	Batterij beschadigd of niet volledig opgeladen	Controleer de conditie van de batterij, vervang deze of laad deze op compleet
	Elektromotor vuil of beschadigd	Maak de motor schoon, controleer de staat ervan en/of vervang hem – bezoek ARRMA-RC.com voor meer informatie
	Onjuiste ESC-batterijmodus (spanningsafsnijding te hoog ingesteld voor de momenteel gebruikte batterijen)	Pas de overeenkomstige aan Batterijmodus op het apparaat
Traag Prestatie	Batterij beschadigd of niet volledig opgeladen	Controleer de staat van de batterij, vervang deze of laad deze volledig op
	Elektromotor vuil of beschadigd	Maak de motor schoon, controleer de staat ervan en/of vervang hem – bezoek ARRMA-RC.com voor meer informatie
	Aandrijflijn vuil of beschadigd	Maak de aandrijflijn schoon, controleer de staat ervan en/of vervang deze – bezoek ARRMA-RC.com voor meer informatie

Geen controle over het voertuig of kort bereik	De batterijen in de radio zijn te zwak of verkeerd geplaatst	Controleer de batterijen in de radio, vervang deze of plaats deze correct (zie Gebruiksaanwijzing)
	Servokabels naar het apparaat zitten los of zijn verkeerd aangesloten	Installeer de signaaldraden op eenheid opnieuw
	ARRMA-radiobediening en -eenheid zijn niet correct aangesloten	De radio en de ontvanger moeten correct zijn aangesloten – zie gebruiksaanwijzing
Sturen / Gashendelgebruik onderbroken / onregelmatig	Apparaat is uitgeschakeld vanwege oververhitting	Stop het voertuig en geef Laat de motor/unit afkoelen
	ARRMA-radiobediening en -eenheid zijn niet correct aangesloten	Controleer de mogelijke Oorzaken van de storing en het opnieuw verbinden tussen Afstandsbediening en ontvanger (zie Gebruiksaanwijzing)
Voertuig drijft zelfstandig naar rechts/ links	Stuurtrimhendel is niet correct afgesteld	Stel de besturing correct af met de trimhendel (zie gebruiksaanwijzing)
	Beschadigde stuurcomponenten	Controleer de stuurcomponenten en vervang ze indien nodig – bezoek ARRMA-RC.com voor meer informatie en hulp
	Aandrijflijn vuil of beschadigd	Maak de aandrijflijn schoon, controleer de staat ervan en/ of vervang deze – bezoek ARRMA-RC.com voor meer informatie
Stuur-/gaswerk achteruit	Controleer of de kabels van de ESC-controller naar de motor goed zijn aangesloten zijn correct aangesloten	Sluit de kabels op de juiste manier aan Specificatie (rood op rood en zwart op zwart). Zorg ervoor dat de connectoren goed vastzitten (zet de aansluitingen indien nodig vast met een tang).
Beperkte stuurhoek	De dubbele besturing op de radiografische afstandsbediening is verkeerd afgesteld	Stel de dubbele besturing op de afstandsbediening correct af (zie Gebruiksaanwijzing)
	Beschadigde stuurcomponenten	Controleer de stuurcomponenten en vervang ze indien nodig – bezoek ARRMA-RC.com voor meer informatie en assistentie
De S120-lader laadt de Batterij niet aan	USB-kabel beschadigd	Controleer en vervang de USB-kabel als deze beschadigd is of niet werkt met een bekende bron.
	USB-stroomadapteringang zwak/beschadigd	Controleer de specificaties en vervang de USB-stroomadapter – Pagina 26
	SMART-batterij of -lader beschadigd	Vervang door een nieuwe unit - bezoek spektrumrc.com voor advies en upgrades

Snelstartgids

Verwijder de autoaccu's

Autoaccu's opladen - Versie S

*

***Niet verstrekt.**

USB-stroomadapter compatibel met
5V/1A, 5V/2A, USB snelladen
(Qc) 2.0/3.0

We raden aan een **USB-voedingsadapter van 20 W of meer met QC 2.0/3.0 te gebruiken** voor de snelste oplaadtijd van minder dan 3 uur. Een standaard USB-voedingsadapter voor mobiele telefoons (5 V/1 A, 5 V/ 2 A) zorgt voor aanzienlijk langere oplaadtijden.

Als de lader is ingeschakeld, zonder dat er een batterij is aangesloten, is de LED WIT (druppellaadmodus) of BLAUW (snellaadmodus)

LET OP: Gebruik geen USB-poorten op computers/laptops. Gebruik alleen USB-stroomadapters uit het stopcontact.

NIMH 7C Spektrum intelligent LED-batterijladercodes

Batterijcapaciteit Indicatorlampje gedrag

Minder dan 25%	Flash simple jaune
25% – 75%	Dubbele flits geel
76% – 99%	Drievoudige flits geel
100% voltooid	Groene LED (constant)

Installeer de 4 AA-batterijen in de radio-afzender

4 x Stapels AA

Let op: Polariteit

LET OP: Laad bij gebruik van oplaadbare batterijen alleen de batterijen op. Het opladen van niet-oplaadbare batterijen kan ertoe leiden dat de batterijen barsten, wat kan leiden tot persoonlijk letsel en/of schade aan eigendommen.

LET OP: Explosiegevaar als de batterij wordt vervangen door een verkeerd type. Gooi gebruikte batterijen weg volgens de nationale voorschriften.

Batterijen volledig opgeladen

LED groen
(vast)



Plaats de opgeladen batterijen in de auto



Stuur neutraal

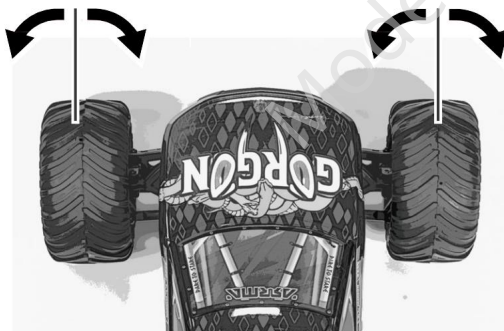
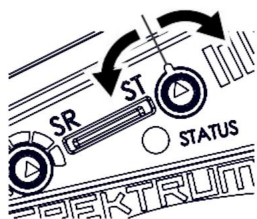

Hoe te rijden

Links Rechts

LINKS

RECHTS

Versnellen

Rem/Richting
omgekeerd

Versnellen

Rem/Achteruit

Oplichten

Radiocommandeenpremier

Auto tweede

NU BASHEN!

Uitschakelen

Auto eerst

Tweede radiobediening

Voorraad

ALLES VEILIG... TOT DE VOLGENDE KEER!

Regelmatig onderhoud

Vanwege de snelheid en prestaties van uw Arrma-voertuig raden wij u aan de onderstaande onderhoudsgids te volgen.

- Controleer na een paar keer heen en weer of de band goed vastzit aan het wiel. Maak de band schoon en lijm hem opnieuw indien nodig. Controleer het hele voertuig regelmatig op losse of ontbrekende schroeven en fittingen. Gebruik schroefdraadborgmiddel op alle vervangende schroeven die in metalen onderdelen of schroefdraad vastzitten.
- Verwijder de wielen van tijd tot tijd en controleer de achterkant van de zeskantige bevestigingspunten van de wielen op vuil, zoals gras, touwtjes, enz. of vuil dat om de assen is terechtgekomen en voor extra weerstand zorgt.
- Controleer regelmatig of de draaiende delen vrij zijn van obstakels zoals stenen, gras e.d. Deze kunnen de rotatie belemmeren en overbelasting van de motor of de snelheidsregelaar veroorzaken.

Haal na 10 tot 15 runs de motor uit het voertuig en smeer de motorbussen opnieuw in met lichte olie. Een paar druppels op beide bussen verbeteren de snelheid en levensduur van uw motor.

Controleer de ingrijping van de tandwielen en verwijder steentjes, gruis en stof van de kunststof tanden van het tandwiel en de behuizing van de slipperkoppeling om voortijdige slijtage en schade te voorkomen.

Als de motor wordt verwijderd voor onderhoud of reparatie, moet de ingrijping opnieuw worden ingesteld. Draai de bevestigingsbouten van de motor los en stel de motor af totdat de speling tussen het rondsel en de tanden van het rechte tandwiel minimaal is. Als de ingrijping te strak of te los is, maken de tandwielen lawaai en kunnen ze defect raken.

De slipper clutch pad is zo ontworpen dat deze zeer langzaam slijt en tegelijkertijd uw transmissie beschermt. De spanning op de slipperveer moet zo nu en dan opnieuw worden ingesteld en de slipper pad moet periodiek worden vervangen.

Na verloop van tijd merkt u mogelijk meer speling in het ophangings- en stuursysteem. In dat geval kunt u de set met composiet draaipunten (AR330515) vervangen om de tolerantie en speling te verbeteren.

Schokdempers van voertuigen slijten sneller als ze in vuile en stoffige omstandigheden worden gebruikt.

Vervang de olie en de keerringen indien nodig om de schokabsorptie optimaal te houden en uw voertuig optimaal te laten presteren.

Instructies voor het verwijderen van de powermodule en het afstellen van de mesh- en slipper clutch vindt u in het boekje "Tech Pack" dat bij uw model is geleverd.

Een goed onderhouden voertuig behoudt de sterkte en betrouwbaarheid die u van uw Arrma-voertuig mag verwachten.

2 in 1 ESC en ontvanger

WAARSCHUWING: Zorg er bij het gebruik van LiPo-batterijen altijd voor dat dat de ESC is ingesteld op de juiste batterijmodus. Als u dit niet doet, kan dit de batterij beschadigen. Het opladen of gebruiken van een beschadigde batterij kan brand veroorzaken.

Ventilator aansluiting

LET OP: De koelplaat kan
Zorg ervoor dat het warm is na gebruik.

CH3-aansluiting Ontvanger extern / stopcontact verbinden Connectoren van de motor Radiator

Knop van instelling

Socketrichting (CH1)

Antenne

Draadsteunclip

Aanpassingsbrug

Connector van batterij

Specificaties elektronische variator

Ingangsspanning	6-7 NiMH (7,2-8,4v) / 2S Lipo (7,4v)	BEC-uitgang	5,0 V/3 A maximaal
-----------------	--------------------------------------	-------------	--------------------

Batterijmodus

Voor het gebruik van LiPo-batterijen moet u de batterijmodus instellen corrigeren op de ESC (elektronische snelheidsregelaar) om te voorkomen batterijschade.

*Fabricagefout

Uitschakeling bij lage spanning

Batterijtype	NiMH	LiPo
Stroomstoring	5v	6,6v

Beweeg de gashendel niet tijdens het

inschakelen van het model, aangezien de ESC de gashendel automatisch in neutraal zet. Een oplopende toon bevestigt de instelling. Zorg ervoor dat de zender op neutraal staat, indien van toepassing.

Temperatuurbeveiliging: Als de

temperatuur van de elektronische snelheidsregelaar hoger wordt dan 105 graden Celsius, schakelt de elektronische snelheidsregelaar automatisch over naar de temperatuurbeveiligingsmodus en knipperen de leds. Zodra de elektronische snelheidsregelaar is afgekoeld, hervat hij de normale werking.

Status-LED van elektronische snelheidsregelaar LED operationeel

LED uit: Gashendel

neutraal LED langzaam knipperend:

Gedeeltelijk gas LED continu aan: Volle vooruit/achteruit/

rem inactiviteitsalarm - Als er geen signaal wordt ontvangen of de

eenheid niet is gekoppeld, wordt er elke 5 seconden een korte toon herhaald totdat er een signaal wordt gevonden of de eenheid wordt uitgeschakeld.

PROBLEEMOPLOSSINGSGIDS

Probleem en indicator LED	Foutmodus	Mogelijke oorzaken	Oplossing
De motor draait niet. De led knippert rood met korte, enkele pulsen.	LVC is geactiveerd.	De accuspanning is lager dan de LVC-instelling.	Controleer of de batterij is opgeladen.
De motor draait niet. De led knippert groen met korte, enkele pulsen.	De ESC bevindt zich in de thermische uitschakelmodus.	De ESC krijgt te veel belasting.	Schakel de controller uit en laat deze afkoelen voordat u deze weer gebruikt. Overweeg de reductieverhouding te wijzigen om de belasting van de controller te verminderen.

autonome ESC

Het is mogelijk om de SLT 25A 2-in-1 controller te gebruiken met een aparte ontvanger. In combinatie met een aparte ontvanger functioneert de SLT 2-in-1 unit als een standalone controller.

Om de SLT 2-in-1 unit als een standalone ESC te kunnen gebruiken, sluit u de ontvanger/externe link-aansluiting van de 2-in-1 unit aan op CH2 op uw ontvanger en sluit u uw servo aan op CH1 op uw ontvanger.

De 2-in-1 unit werkt zonder de ingebouwde ontvanger en kan met elke zender/ontvanger gebruikt worden. 1.

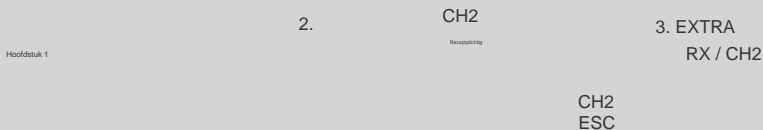

Hoofdstuk 1

Receiver

Hoofdstuk 1

CH2

Radiotoestel

*SLT2 2CH

*Niet apart verkrijgbaar

Omkering van
richting

Contactschakelaar

Versnellerbegrenzer

Dubbele
koersrichting

Power-LED

Stuurwielbekleding

Batterijcompartiment

Stuur

(CH1)

Gashendel
(CH2)

Garnituurrichting

STRATEN

Batterijstatus

Als het batterijstatuslampje knippert,
moet u de batterijen vervangen.

Fabrieksinstellingen

Verbinding

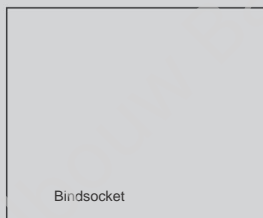

Steek de bindplug in de EXT RX & BIND-aansluiting op de controller.

Sluit een volledig opgeladen batterij aan op de controller.

OP

Schakel de ESC in. De status-LED knippert twee keer achter elkaar, wat aangeeft dat de ESC in de bindmodus staat.

Plaats de ST TRIM- en TH TRIM-potentiometers van de zender in neutraal.

Schakel de zender in.

De ESC-status-LED stopt met knipperen en blijft continu branden.

Bindsocket

UIT

Verwijder de bindplug van de ontvanger en schakel de ontvanger uit om de instellingen op te slaan.

Schakel de zender uit.

Conformiteitsverklaring van de Europese Unie: Horizon Hobby, LLC verklaart hierbij dat dit product voldoet aan de essentiële eisen en andere bepalingen van de RED- en EMC-richtlijnen.

Een kopie van de Europese conformiteitsverklaring is beschikbaar op: <http://www.horizonhobby.com/content/support-render-compliance>.

Kennisgeving van Industry Canada: IC: 6157A-

SPMSLT200F Dit apparaat voldoet aan de licentievrije RSS-norm(en) van Industry Canada. Het gebruik is onderworpen aan de volgende twee voorwaarden: (1) dit apparaat mag geen interferentie veroorzaken, en (2) dit apparaat moet alle ontvangen interferentie accepteren, inclusief interferentie die ongewenste werking kan veroorzaken.

Wijzigingen of aanpassingen die worden doorgevoerd zonder toestemming van de instantie die verantwoordelijk is voor de naleving, maken de gebruiksvergunning voor dit apparaat ongeldig.

Afvalverwerking binnen de Europese

Unie Het symbool op het product of de verpakking geeft aan dat dit product niet met het huishoudelijk afval mag worden weggegooid. Het is de verantwoordelijkheid van de gebruiker om het product in te leveren bij een officieel inzamelpunt voor afgedankte elektrische apparatuur. Deze procedure waarborgt respect voor het milieu en voorkomt overmatig gebruik van natuurlijke hulpbronnen. Het beschermt ook het welzijn van de menselijke gemeenschap. Voor meer informatie over waar u afgedankte elektrische apparatuur kunt afvoeren, kunt u contact opnemen met uw gemeente of de afvalverwerkingsdienst.



Probleemoplossing

Probleem	Mogelijke oorzaak	Oplossing
Het voertuig doet het niet bewegen	De batterijen zijn niet correct in de zender geplaatst	Controleer de batterijen en het onderhoud van de zender - zie de handleiding van het model/de zender
	Lage, beschadigde of geen schijfbatterij in het model	Installeer nieuwe, opgeladen batterijen
	Defecte motor- of ESC-kabels	Controleer de status, maak opnieuw verbinding en isoleer
	ESC schakelt uit vanwege oververhitting	Stop met rijden en laat de motor(en) afkoelen
	De elektromotor is beschadigd	Vervang het door een nieuwe, bezoek ARRMA-RC.com voor tips en upgrades!
	Waterdichte ESC is beschadigd Vervang deze door een nieuwe	Vervang het door een nieuwe, bezoek ARRMA-RC.com voor tips en upgrades!
	Mogelijke schade aan de transmissie/aandrijfassen	Controleer componenten en vervang ze - bezoek ARRMA-RC.com voor tips
	ESC-laagspanningsuitschakeling geactiveerd om batterijen te beschermen	Haal de batterij uit de houder, laat deze indien nodig afkoelen en laad deze vervolgens op.
Het voertuig rijdt niet achteruit	Waterdichte ESC is beschadigd Vervang deze door een nieuwe	Vervang het door een nieuwe, bezoek ARRMA-RC.com voor tips en upgrades!
Kortdurend gebruik	Beschadigde of niet-opgeladen batterij	Controleer de conditie, vervang of laad op
	Vuile of beschadigde elektromotor	Reinigen, conditie controleren en/of vervangen - bezoek ARRMA-RC.com voor meer informatie
	Onjuiste ESC-batterijmodus: spanningsafsnijding te hoog voor de batterij die u gebruikt	Pas de batterijmodus van het apparaat aan
Slechte prestaties	Prestatie Beschadigde of niet-opgeladen batterij	Controleer de conditie, vervang of laad op
	Vuile of beschadigde elektromotor	Reinigen, conditie controleren en/of vervangen - bezoek ARRMA-RC.com voor meer informatie
	Vuile of beschadigde transmissiecomponenten	Reinigen, conditie controleren en/of vervangen - bezoek ARRMA-RC.com voor meer informatie

Meer voertuigcontrole of op korte afstand	De batterijen van de zender zijn bijna leeg of niet goed opgeladen	Controleer de batterijen van de zender en plaats ze opnieuw - zie de handleiding van het model/de zender
	De servokabels zitten los of zijn slecht aangesloten	Installeer de signaaldraden opnieuw
	De ARRMA-zender en -eenheid zijn niet correct "gebonden"	Zender en ontvanger moeten aan elkaar gekoppeld zijn - zie handleiding model/zender
Intermitterende werking van de besturing/ acceleratie	Gestopt vanwege oververhitting.	Stop met rijden en laat de motor(en) afkoelen
	De ARRMA-zender en -eenheid zijn niet correct "gebonden"	Controleer op storingsbronnen en verbind zender/ontvanger opnieuw - zie de handleiding van de zender
Het voertuig dwaalt af links/rechts zonder richtingsregeling	Stuurverstelling	Pas de stuurtrims aan - zie de handleiding van het model/de zender
	Beschadigde stuurcomponenten	Controleer componenten en vervang ze - bezoek ARRMA-RC.com voor tips
	Vuile of beschadigde transmissiecomponenten	Reinigen, conditie controleren en/of vervangen - bezoek ARRMA-RC.com voor meer informatie
Stuur-/ acceleratiebediening omgekeerd	Controleer of de draden tussen de ESC en de motor goed zijn aangesloten.	Sluit ze opnieuw aan in de juiste richting (rood op rood en zwart op zwart) en zorg ervoor dat ze goed vastzitten; anders knijpt u de vrouwelijke connector dicht met een tang.
Beperkte stuurhoek	De dubbele snelheid van de stuurservo is verkeerd ingesteld op de zender	Stel de dubbele snelheid in op de AR-zender-RMA zie zenderhandleiding
	Beschadigde stuurcomponenten	Controleer en vervang componenten – zie ARRMA-RC.com voor tips
S120-lader laadt de batterij niet op	Beschadigde USB-kabel	Controleer en vervang de USB-kabel als deze beschadigd is of niet werkt op een bekende bron.
	Zwakke/beschadigde USB-stroomadapteringang	Specificaties controleren en USB-stroomadapter vervangen - pagina 39
	Beschadigde SMART-batterij of -lader	Vervang door een nieuwe unit - bezoek spektrumrc.com voor tips en updates

Garantie-informatie

BEPERKTE GARANTIE

Wat deze garantie dekt Horizon Hobby, LLC (Horizon) garandeert de oorspronkelijke koper dat het gekochte product (het "Product") gedurende een periode van 2 jaar vanaf de aankoopdatum vrij zal zijn van materiaal- en fabricagefouten.

Wat is niet gedekt Deze garantie

is niet overdraagbaar en dekt niet (i) cosmetische schade, (ii) schade als gevolg van overmacht, ongeval, verkeerd gebruik, misbruik, nalatigheid, commercieel gebruik of als gevolg van onjuist gebruik, installatie, bediening of onderhoud, (iii) wijziging van of aan enig onderdeel van het product, (iv) poging tot service door iemand anders dan een door Horizon Hobby geautoriseerd servicecentrum, (v) product dat niet is gekocht bij een geautoriseerde Horizon-dealer, (vi) product dat niet voldoet aan de toepasselijke technische voorschriften of (vii) gebruik dat in strijd is met toepasselijke wetten, regels of voorschriften.

BEHALVE DE BOVENSTAANDE UITDRUKKELIJKE GARANTIE GEEFT HORIZON GEEN ANDERE GARANTIE OF VERKLARING EN WIJST HIERBIJ ALLE IMPLICIETE GARANTIES AF, INCLUSIEF, MAAR NIET BEPERKT TOT, DE IMPLICIETE GARANTIES VAN NIET-INBREUK, VERKOOPBAARHEID EN GESCHIKTHEID VOOR EEN BEPAALD DOEL. DE KOPER ERKENT DAT HIJ/ZIJ ALLEEN HEEFT VASTGESTELD DAT HET PRODUCT GESCHIKT ZAL VOLDOEN AAN DE EISEN VAN HET DOOR DE KOPER BEOOGDE GEBRUIK.

Rechtsmiddelen van de koper De

enige verplichting van Horizon en het enige en exclusieve rechtsmiddel van de koper is dat Horizon, naar eigen goeddunken, (i) elk product dat door Horizon als defect is aangemerkt, zal repareren of (ii) vervangen. Horizon behoudt zich het recht voor om alle producten waarop een garantieclaim betrekking heeft, te inspecteren. Beslissingen over service of vervanging zijn uitsluitend ter beoordeling van Horizon. Voor alle garantieclaims is een aankoopbewijs vereist. ONDERHOUD OF VERVANGING ZOALS BEPAALD ONDER DEZE GARANTIE IS HET ENIGE EN EXCLUSIEVE RECHTSMIDDEL VAN DE KOPER.

Bepering van aansprakelijkheid

HORIZON IS NIET AANSPRAKELIJK VOOR SPECIALE, INDIRECTE, INCIDENTELE OF GEVOLGSCHADE, WINST- OF PRODUCTIEVERLIES OF COMMERCIEEL VERLIES OP ENIGERLEI WIJZE, ONGEACHT OF EEN DERGELIJKE CLAIM GEBASEERD IS OP CONTRACT, GARANTIE, ONRECHTMATIGE DAAD, NALATIGHEID, STRIKTE AANSPRAKELIJKHEID OF ENIGE ANDERE AANSPRAKELIJKHEIDSTHEORIE, ZELFS ALS HORIZON OP DE HOOGTE IS GESTELD VAN DE MOGELIJKHEID VAN DERGELIJKE SCHADE. Bovendien zal de aansprakelijkheid van Horizon in geen geval de individuele prijs van het Product waarop de aansprakelijkheid wordt ingeroepen, overschrijden. Aangezien Horizon geen controle heeft over gebruik, installatie, uiteindelijke montage, wijziging of misbruik, wordt geen aansprakelijkheid aanvaard voor enige daaruit voortvloeiende schade of letsel. Door het gebruik, de installatie of montage aanvaardt de gebruiker alle daaruit voortvloeiende aansprakelijkheid. Indien u als koper of gebruiker niet bereid bent de aansprakelijkheid te aanvaarden die gepaard gaat met het gebruik van het Product, adviseren wij u het Product onmiddellijk in nieuwe en ongebruikte staat te retourneren naar de plaats van aankoop.

Recht

Deze voorwaarden worden beheerst door de wetgeving van Illinois (zonder rekening te houden met conflicten van wetsbeginselen). Deze garantie geeft u specifieke wettelijke rechten, en u kunt ook andere rechten hebben die van staat tot staat verschillen. Horizon behoudt zich het recht voor om deze garantie te allen tijde en zonder voorafgaande kennisgeving te wijzigen of aan te passen.

GARANTIEDIENSTEN

Vragen, assistentie en services Uw lokale

hobbywinkel en/of verkooppunt kan geen garantieondersteuning of -service bieden. Nadat u met de montage, installatie of het gebruik van het product bent begonnen, dient u contact op te nemen met uw lokale distributeur of rechtstreeks met Horizon. Zo kan Horizon uw vragen beter beantwoorden en u van dienst zijn indien u assistentie nodig heeft. Voor vragen of assistentie kunt u terecht op onze website www.horizonhobby.com, een aanvraag voor productondersteuning indienen of bellen naar het gratis telefoonnummer dat vermeld staat in het gedeelte Contactgegevens garantie en service om met een medewerker van de productondersteuning te spreken.

Inspectie of service Als dit

product geïnspecteerd of onderhouden moet worden en voldoet aan de eisen in het land waar u woont en het product gebruikt, kunt u het Horizon Online Service Request-aanvraagproces op onze website gebruiken of Horizon bellen om een Return Merchandise Authorization (RMA)-nummer te verkrijgen. Verpak het product veilig in een verzenddoos. Houd er rekening mee dat de originele dozen mogelijk wel aanwezig zijn, maar deze zijn niet ontworpen om de zware omstandigheden van verzending zonder extra bescherming te weerstaan. Verzend via een vervoerder die tracking en verzekering biedt voor verloren of beschadigde pakketten, aangezien Horizon niet verantwoordelijk is voor de goederen totdat deze zijn aangekomen en geaccepteerd in onze faciliteit. Een online serviceaanvraag is beschikbaar op http://www.horizonhobby.com/content/_service-center_render-service-center. Als u geen internettoegang hebt, neem dan contact op met Horizon Product Support om een RMA-nummer te verkrijgen, samen met instructies voor het indienen van uw product voor service. Wanneer u Horizon belt, wordt u gevraagd uw volledige naam, straatadres, e-mailadres en telefoonnummer op te geven waarop u tijdens kantooruren bereikbaar bent. Wanneer u het product naar Horizon verzendt, vermeld dan uw RMA-nummer, een lijst met de meegeleverde artikelen en een korte beschrijving van het probleem. Een kopie van uw originele aankoopbewijs moet worden meegestuurd om aanspraak te kunnen maken op garantie. Zorg ervoor dat uw naam, adres en RMA-nummer duidelijk op de buitenkant van de verzenddoos staan. LET OP: Stuur geen LiPo-accu's naar Horizon. Neem bij problemen met een LiPo-accu contact op met de betreffende Horizon Product Support-afdeling.

Garantievoorwaarden Om in

aanmerking te komen voor garantie, dient u uw originele aankoopbewijs met de aankoopdatum mee te sturen. Mits aan de garantievoorwaarden is voldaan, wordt uw product kosteloos gerepareerd of vervangen. Beslissingen over reparatie of vervanging zijn geheel ter beoordeling van Horizon.

Service buiten de garantie Als

uw service niet onder de garantie valt, wordt de service voltooid en is betaling vereist zonder kennisgeving of kostenraming, tenzij de kosten meer dan 50% van de aankoopprijs bedragen. Door het artikel voor service in te dienen, gaat u akkoord met betaling voor de service zonder kennisgeving. Serviceringen zijn op aanvraag beschikbaar. U moet deze aanvraag bij uw ter service aangeboden artikel voegen. Voor serviceringen die niet onder de garantie vallen, wordt minimaal een half uur arbeidstijd in rekening gebracht. Daarnaast worden de retourvrachtkosten in rekening gebracht. Horizon accepteert postwissels en bankcheques, evenals Visa-, MasterCard-, American Express- en Discover-kaarten. Door een artikel voor service aan Horizon in te dienen, gaat u akkoord met de Algemene voorwaarden van Horizon die te vinden zijn op onze website http://www.horizonhobby.com/content/_service-center_render-service-center.

LET OP: De Horizon-service is beperkt tot producten die voldoen aan de eisen in het land van gebruik en eigendom.

Een niet-conform product wordt bij ontvangst niet gerepareerd. De afzender is verantwoordelijk voor de retourzending van het niet-gerepareerde product, via een door de afzender gekozen vervoerder en op diens kosten. Horizon bewaart niet-conforme producten gedurende een periode van 60 dagen na melding, waarna ze worden vernietigd.

Garantie-informatie

waarschuwing

Een op afstand bestuurbaar model is geen speelgoed. Bij verkeerd gebruik kan het ernstig letsel aan levende wezens en schade aan eigendommen veroorzaken. Gebruik uw RC-model alleen in open ruimtes en volg alle instructies in de handleiding van het model en de afstandsbediening.

Garantieperiode

Exclusieve garantie Horizon Hobby LLC (Horizon) garandeert dat het gekochte product vrij is van materiaal- en fabricagefouten. De garantieperiode komt overeen met de wettelijke vereisten van het land waar het product is gekocht. In Duitsland bedraagt de garantieperiode 6 maanden en na afloop van de garantieperiode 18 maanden.

Beperkingen van de garantie (a) Deze

garantie geldt alleen voor de oorspronkelijke koper (koper) en is niet overdraagbaar. De enige remedie van de koper is reparatie of vervanging onder deze garantie. Deze garantie is alleen van toepassing op producten die zijn gekocht bij een erkende Horizon-dealer. Verkoop aan derden valt niet onder deze garantie. Garantieclaims worden alleen geaccepteerd indien een geldig aankoopbewijs wordt overgelegd. Horizon behoudt zich het recht voor om deze garantie zonder voorafgaande kennisgeving te wijzigen of aan te passen en zal vervolgens elke bestaande garantie intrekken. (b) Horizon geeft geen garantie met betrekking tot de verkoopbaarheid van het product, de capaciteiten van de consument of de geschiktheid van het product voor een bepaald gebruik. De koper is als enige verantwoordelijk voor het bepalen of het product voldoet aan zijn capaciteiten en het beoogde gebruik. (c) Rechtsmiddelen van de koper - Het is uitsluitend ter beoordeling van Horizon of een product dat defect blijkt te zijn, wordt gerepareerd of vervangen. Dit zijn de exclusieve remedies van de koper indien een defect wordt geconstateerd. Horizon behoudt zich het recht voor om alle gebruikte componenten te inspecteren die mogelijk in de garantieclaim zijn opgenomen. De beslissing om

Reparatie of vervanging is

uitsluitend de verantwoordelijkheid van Horizon. Deze garantie is niet van toepassing op cosmetische defecten of defecten veroorzaakt door overmacht, verkeerd gebruik, onjuist gebruik, commercieel gebruik of wijzigingen van welke aard dan ook.

Deze garantie sluit schade uit die is veroorzaakt door onjuiste installatie, verkeerd gebruik, ongevallen, bediening, onderhoud of reparatiepogingen die niet door Horizon zijn uitgevoerd. Schade veroorzaakt door (vii) gebruik in strijd met toepasselijke wetten, voorschriften of andere toepasselijke wetten, is eveneens uitgesloten. Retourzendingen door de koper dienen schriftelijk rechtstreeks aan Horizon of diens vertegenwoordiger te worden ingediend.

Beperking van schade Horizon is

niet aansprakelijk voor enige directe of indirecte gevolgschade, inkomensverlies of commercieel verlies dat op enigerlei wijze verband houdt met het product, ongeacht of de claim wordt ingediend in verband met een contract, garantie of waarborg. Bovendien accepteert Horizon geen claims die voortvloeien uit een garantiegeval die de individuele waarde van het product te boven gaan. Horizon heeft geen invloed op de installatie, het gebruik of het onderhoud van het product of een door de koper gekozen productcombinatie. Horizon geeft geen garantie en accepteert geen claims voor daaruit voortvloeiende verwondingen of schade. Door het product te gebruiken en te installeren, accepteert de koper alle vermelde garantiebepalingen zonder beperking of voorbehoud. Als u als koper niet bereid bent deze bepalingen in verband met het gebruik van het product te accepteren, wordt u verzocht het product in ongebruikte staat en in de originele verpakking aan de verkoper te retourneren.

Veiligheidsinstructies Dit

is een hoogwaardig hobbyproduct en geen speelgoed. Het moet met zorg en voorzichtigheid worden gebruikt en vereist zowel mechanische als mentale vaardigheden. Het niet veilig en voorzichtig bedienen van het product kan leiden tot ernstig letsel aan leven en materiële schade. Dit product is niet bedoeld voor gebruik door kinderen zonder ouderlijk toezicht. De instructies bevatten veiligheidsinstructies en -voorschriften, evenals informatie over het onderhoud en de bediening van het product. Het is essentieel dat u deze instructies leest en begrijpt voordat u het product voor de eerste keer gebruikt. Dit is de enige manier om onjuist gebruik te voorkomen en ongelukken met letsel en schade te voorkomen.

Vragen, assistentie en reparaties: Uw

lokale dealer of verkooppunt kan geen garantiebeoordeling uitvoeren zonder Horizon te raadplegen. Dit geldt ook voor garantiereparaties. Neem daarom in dat geval contact op met de dealer, die met Horizon zal overleggen om een passende beslissing te nemen en u zo snel mogelijk te helpen.

Onderhoud en reparatie Als

uw product onderhoud of reparatie nodig heeft, neem dan contact op met uw dealer of rechtstreeks met Horizon. Retourzendingen/reparaties worden alleen verwerkt met een RMA-nummer dat door Horizon is uitgegeven. U of uw erkende dealer ontvangt dit nummer van de technische ondersteuning. Ga voor meer informatie naar de serviceportal op www.Horizonhobby.de of neem telefonisch contact op met de technische ondersteuning van Horizon. Verpak het product zorgvuldig. Houd er rekening mee dat de originele doos meestal niet voldoende is om schade tijdens de verzending te voorkomen. Gebruik een pakketdienst met tracking en verzekering, aangezien Horizon geen verantwoordelijkheid neemt voor de verzending van het product totdat het is geaccepteerd. Voeg een ontvangstbewijs bij het product, een gedetailleerde beschrijving van het defect en een lijst met alle verzonden onderdelen. We hebben ook uw volledige adres, een telefoonnummer voor vragen en een e-mailadres nodig.

Garantie en reparaties

Garantieclaims worden alleen in behandeling genomen indien vergezeld van een originele aankoopbon van een erkende dealer, waarop de naam van de koper en de aankoopdatum staan vermeld. Indien een garantieclaim wordt bevestigd, wordt het product gerepareerd of vervangen. Deze beslissing is geheel ter beoordeling van Horizon Hobby.

Reparaties tegen betaling Als een

reparatie een vergoeding vereist, maken wij een kostenraming en sturen deze naar uw dealer. De reparatie wordt pas uitgevoerd na goedkeuring van de dealer. De reparatieprijs dient u aan uw dealer te betalen. Voor reparaties tegen betaling worden minimaal 30 minuten werkplaatstijd en retourverzendskosten in rekening gebracht. Indien wij binnen 90 dagen geen toestemming voor de reparatie ontvangen, behouden wij ons het recht voor het product te vernietigen of anderszins af te voeren.

LET OP: Wij repareren alleen elektronica en motoren. Mechanische reparaties, met name aan helikopters en RC-auto's, zijn zeer complex en moeten daarom door de koper zelf worden uitgevoerd.

Garantie-informatie

Garantieduur

Exclusieve garantie - Horizon Hobby, LLC (Horizon) garandeert dat het gekochte product (het "Product") vrij is van materiaal- en fabricagefouten op de datum van aankoop door de koper. De garantieperiode komt overeen met de wettelijke bepalingen van het land waar het product is gekocht. De garantieperiode bedraagt 6 maanden en de garantieverplichting bedraagt 18 maanden na afloop van de garantieperiode.

Garantiebeperkingen (a) Deze

garantie wordt verleend aan de oorspronkelijke koper ("Koper") en is niet overdraagbaar. De koper heeft recht op reparatie of omruiling onder deze garantie. Deze garantie is alleen van toepassing op producten die zijn gekocht bij een erkende Horizon-dealer. Verkoop aan derden valt niet onder deze garantie. Garantieclaims worden alleen geaccepteerd na overlegging van een geldig aankoopbewijs. Horizon behoudt zich het recht voor om de voorwaarden van deze garantie zonder voorafgaande kennisgeving te wijzigen en herroept bestaande garantiebepalingen. (b) Horizon geeft geen garantie met betrekking tot de verkoopbaarheid van het product of de capaciteiten en geschiktheid van de gebruiker voor een bepaald gebruik van het product. Het is uitsluitend de verantwoordelijkheid van de koper om te controleren of het product geschikt is voor zijn of haar capaciteiten en het beoogde gebruik. (c) Rechtsmiddelen van de koper - Horizon bepaalt naar eigen goeddunken of een product met een garantieclaim wordt gerepareerd of omgeruild. Dit zijn de exclusieve rechtsmiddelen van de koper wanneer een defect wordt geconstateerd.

Horizon behoudt zich het recht voor om alle gebruikte elementen die mogelijk onder de garantie vallen, te controleren.

De beslissing om het product te repareren of te vervangen is uitsluitend de verantwoordelijkheid van Horizon. De garantie is niet van toepassing op cosmetische gebreken of gebreken die zijn veroorzaakt door overmacht, onjuist gebruik van het product, oneigenlijk of commercieel gebruik van het product, of wijzigingen van welke aard dan ook.

De garantie dekt geen schade als gevolg van onjuiste montage of behandeling, ongevallen of bediening, noch van pogingen tot onderhoud of reparaties die niet door Horizon zijn uitgevoerd. Retourzendingen door de koper rechtstreeks aan Horizon of een van haar nationale vertegenwoordigers dienen schriftelijk te worden bevestigd.

Beperking van schade

Horizon is niet aansprakelijk voor enige directe of indirecte gevolgschade, inkomensverlies of zakelijk verlies, op enigerlei wijze gerelateerd aan het product, ongeacht of een claim gebaseerd is op een contract, garantie of waarborgverplichting. Bovendien accepteert Horizon geen claims die voortvloeien uit een garantiegeval indien dergelijke claims de eenheidswaarde van het product overschrijden. Horizon heeft geen invloed op de montage, het gebruik of het onderhoud van het product of op een door de koper gekozen combinatie van producten. Horizon houdt geen rekening met enige garantie en aanvaardt geen verhaal voor letsel of schade die daaruit kan voortvloeien. Horizon Hobby is niet aansprakelijk voor gebruik dat niet voldoet aan de toepasselijke wetten, regels of voorschriften.

Door het product te gebruiken en te installeren, aanvaardt de koper zonder beperking of voorbehoud alle garantiebepalingen in dit document. Indien u als koper niet bereid bent deze bepalingen in verband met het gebruik van het product te accepteren, verzoeken wij u het complete, ongebruikte product in de originele verpakking aan de verkoper te retourneren.

Veiligheidsinstructies

Dit is een gevanceerd hobbyproduct en geen speelgoed. Het moet met zorg en gezond verstand worden gebruikt en vereist enige mechanische en mentale vaardigheid. Als het product niet veilig en verstandig wordt gebruikt, kan dit leiden tot letsel en aanzienlijke schade aan eigendommen. Dit product is niet bedoeld om zonder toezicht door kinderen te worden gebruikt. De gebruiksaanwijzing bevat veiligheidsinstructies en instructies voor het onderhoud en de bediening van het product. Het is absoluut noodzakelijk om deze instructies te lezen en te begrijpen voordat u het product voor de eerste keer gebruikt. Alleen op deze manier kunnen onjuist gebruik en ongevallen die leiden tot letsel en schade worden voorkomen. Horizon Hobby kan niet aansprakelijk worden gesteld voor gebruik dat niet voldoet aan de toepasselijke wetten, regels of voorschriften.

Vragen, assistentie en reparaties: Uw lokale

dealer en verkooppunt kunnen niet beoordelen of u in aanmerking komt voor garantie zonder Horizon te raadplegen. Dit geldt ook voor garantiereparaties. Neem in dat geval contact op met de dealer, die samen met Horizon een passende beslissing zal nemen om u zo snel mogelijk te helpen.

Onderhoud en reparatie Als uw

product onderhoud of reparatie nodig heeft, neem dan contact op met uw vakhandelaar of rechtstreeks met Horizon. Verpak het product zorgvuldig. Houd er rekening mee dat de originele verpakking over het algemeen niet voldoende is om het product te beschermen tegen transportschade. Gebruik een koeriersdienst met traceerbaarheid en verzekering, aangezien Horizon geen verantwoordelijkheid neemt voor de verzending van het product totdat het is geaccepteerd. Voeg een aankoopbewijs, een gedetailleerde beschrijving van de gebreken en een lijst van alle verzonden artikelen bij. We hebben ook uw volledig adres, een telefoonnummer (voor vragen) en een e-mailadres nodig.

Garantie en reparaties

Garantieclaims worden alleen in behandeling genomen indien een origineel aankoopbewijs van een erkende vakhandelaar wordt overlegd, waarop de naam en aankoopdatum van de koper staan vermeld. Indien de garantieclaim wordt bevestigd, wordt het product gerepareerd. Deze beslissing is uitsluitend ter beoordeling van Horizon Hobby.

Reparaties tegen betaling: Bij

reparaties tegen betaling maken we een offerte op die we naar uw dealer sturen. De reparatie wordt pas uitgevoerd nadat we een bevestiging van de dealer hebben ontvangen. De reparatieprijs dient aan de dealer te worden betaald. Voor reparaties tegen betaling rekenen we minimaal 30 minuten werkplaatsijd en retourkosten. Indien er binnen 90 dagen geen overeenstemming over de reparatie wordt bereikt, behouden wij ons het recht voor om

het product vernietigen of op een andere manier gebruiken.

LET OP: Wij voeren alleen betaalde reparaties uit aan elektronische componenten en motoren. Mechanische reparaties, met name aan helikopters en radiografisch bestuurbare auto's, zijn extreem duur en moeten daarom door de koper zelf worden uitgevoerd.



Boov VERWIJDERING

LICHAAMSVERWIJDERING

LICHAAMSVERWIJDERING

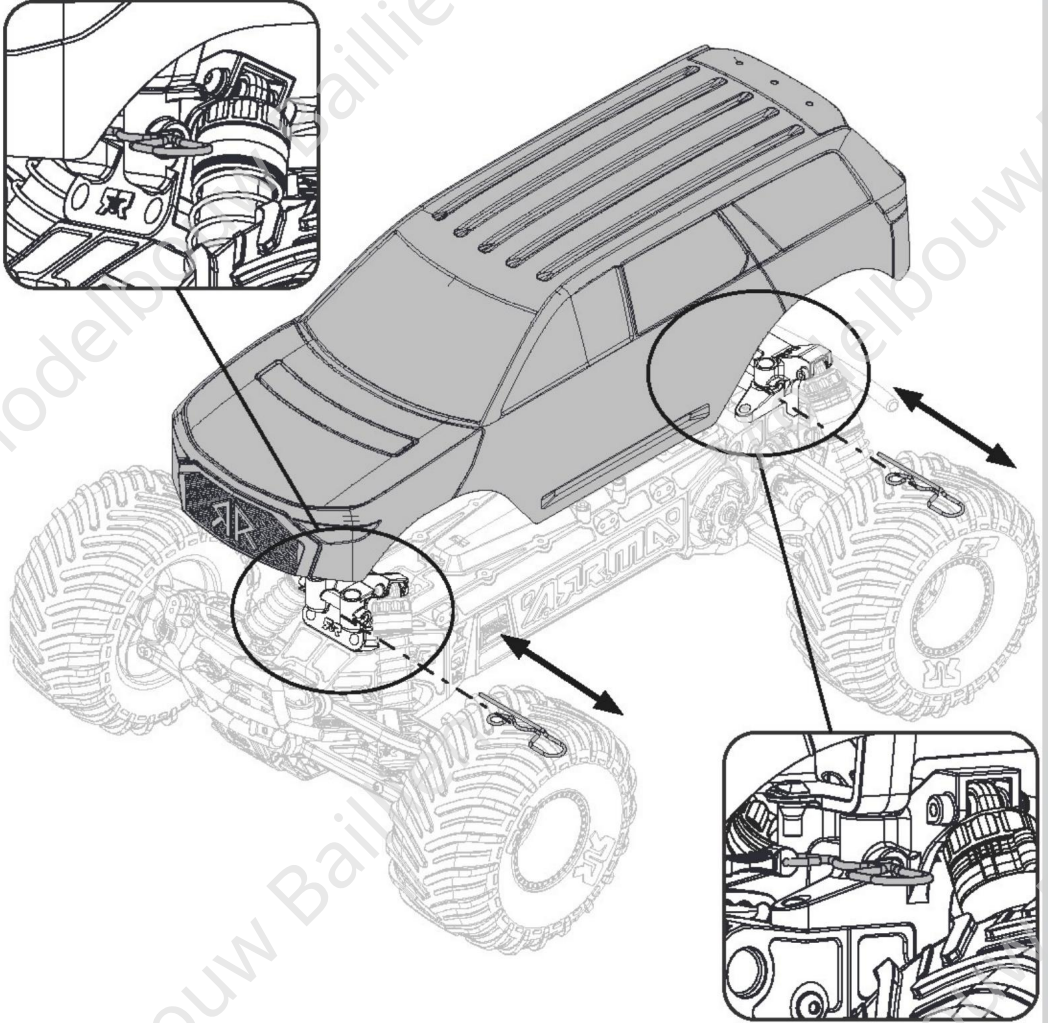

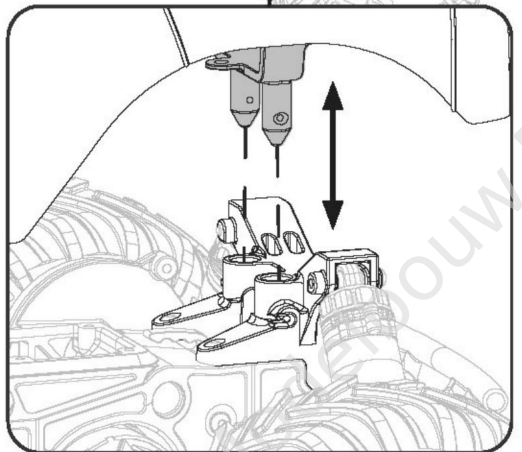
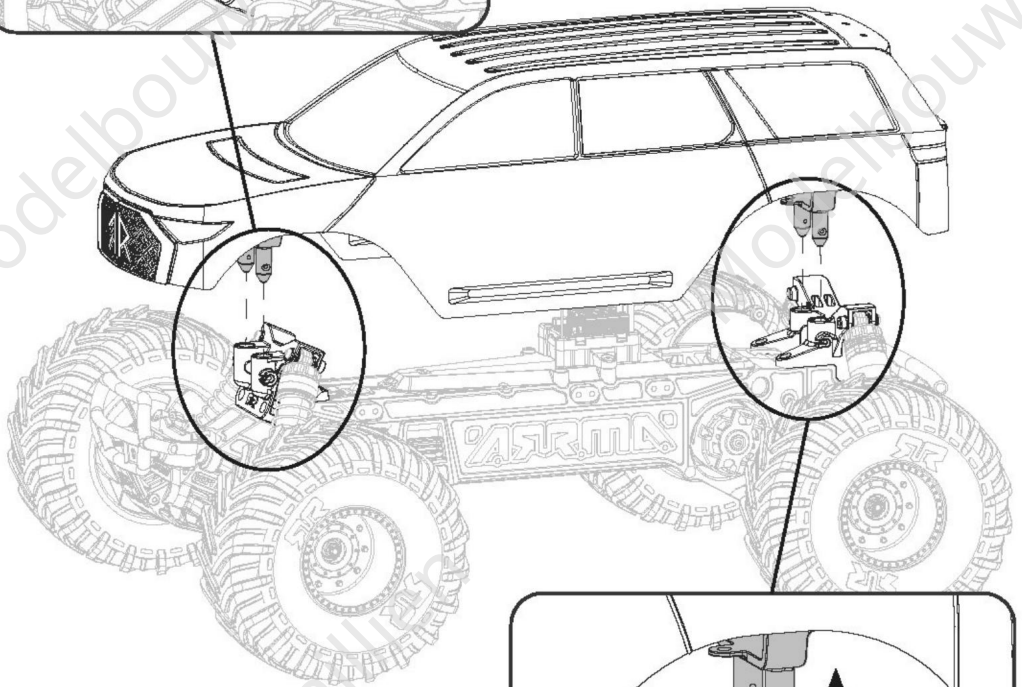
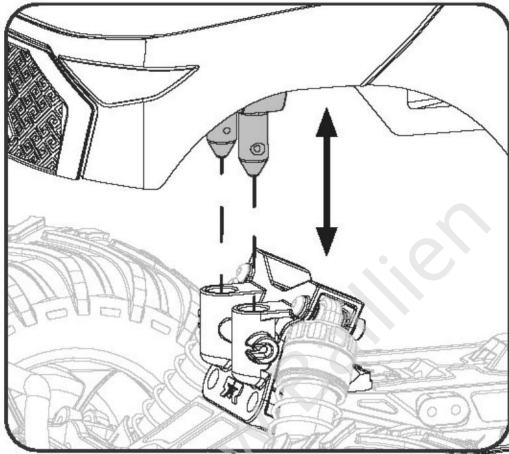

WORD LID VAN ONZE WERELDWIJD

