

Mini raceboot serie

Gebruikershandleiding

Voor geborstelde serie 795/797

V 04.2024

WAARSCHUWING

De volgende termen worden in de productdocumentatie gebruikt om verschillende niveaus van potentiële schade aan te geven bij het bedienen van dit product:

OPMERKING: Procedures die, als ze niet correct worden opgevolgd, de mogelijkheid van fysieke schade aan eigendommen EN of de mogelijkheid van letsel met zich meebrengen.

WAARSCHUWING: Lees de **volledige** instructiehandleiding om vertrouwd te raken met de functies van het product voordat u het gebruikt. Als het product niet correct wordt gebruikt, kan dit leiden tot schade aan het product, persoonlijke eigendommen en ernstig letsel.

Dit is een geavanceerd hobbyproduct. Het moet met voorzichtigheid en gezond verstand worden bediend en vereist enige mechanische basisvaardigheden. Als u dit product niet op een veilige en verantwoorde manier bedient, kan dit leiden tot letsel of schade aan het product of andere eigendommen. Dit product is niet bedoeld voor gebruik door kinderen zonder direct toezicht van een volwassene. Gebruik geen incompatibele onderdelen en wijzig dit product op geen enkele manier buiten de instructies die door VolantexRC Co., Ltd. zijn verstrekt. Deze handleiding bevat instructies voor veiligheid, bediening en onderhoud. Het is van essentieel belang dat u alle instructies en waarschuwingen in de handleiding leest en opvolgt voordat u het product in elkaar zet, instelt of gebruikt, om het correct te laten werken en schade of ernstig letsel te voorkomen.

LEEFTIJDADVIES: NIET VOOR KINDEREN JONGER DAN 14 JAAR. DIT IS GEEN SPEELGOED.

Veiligheidsmaatregelen en waarschuwingen

Als gebruiker van dit product bent u als enige verantwoordelijk voor het gebruik op een manier die uzelf en anderen niet in gevaar brengt of die resulteert in schade aan het product of het eigendom van anderen.

- Houd altijd een veilige afstand in alle richtingen rond uw boot om botsingen of letsel te voorkomen. Deze boot wordt bestuurd door een radiosignaal dat onderhevig is aan interferentie van vele bronnen waarover u geen controle heeft. Interferentie kan tijdelijk verlies van controle veroorzaken.
- Always operate your boat in open spaces away from full-size vehicles, traffic and people.
- Volg altijd zorgvuldig de aanwijzingen en waarschuwingen voor deze en eventuele optionele ondersteunende apparatuur (opladers, oplaadbare accu's etc.).
- Houd altijd alle chemicaliën, kleine onderdelen en elektrische apparaten buiten het bereik van kinderen.
- Vermijd blootstelling aan water van alle apparatuur die niet speciaal voor dit doel is ontworpen en beschermd. Vocht veroorzaakt schade aan elektronica.
- Steek nooit een deel van de boot in uw mond omdat dit ernstig letsel of zelfs de dood kan veroorzaken.
- Gebruik uw boot nooit als de batterijen van de zender bijna leeg zijn.
- Houd uw boot altijd in het zicht en onder controle.
- Gebruik altijd volledig opgeladen batterijen.
- Houd de zender altijd ingeschakeld terwijl de boot wordt aangedreven.
- Verwijder altijd de batterijen voordat u de boot demonteert om te voorkomen dat u de gashendel aanraakt en schade veroorzaakt.
- Houd bewegende onderdelen altijd schoon.
- Houd onderdelen altijd droog.
- Laat onderdelen na gebruik altijd afkoelen voordat u ze aanraakt.
- Verwijder altijd de batterijen na gebruik.
- Controleer altijd of de failsafe goed is ingesteld voordat u de boot gebruikt.
- Gebruik nooit een boot met beschadigde bedrading.

Waarschuwingen voor accu en opladen

LET OP: Alle instructies en waarschuwingen moeten nauwkeurig worden opgevolgd. Verkeerd gebruik van Li-Po/Li-Ion/Ni-batteries can result in fire, personal injury, and/or property damage.

- The battery charger included with your boat is designed to safely balance and charge the specific Li-Po/Mh

Li-Ion/Ni-Mh accu.

- Door de meegeleverde batterij te hanteren, op te laden of te gebruiken, aanvaardt u alle risico's die zijn verbonden aan de Li-Po/Li-Ion/Ni-Mh-batterij.

- Als de batterij op enig moment begint op te zwellen, stop dan onmiddellijk met het gebruik. Als u de batterij oplaadt of onlaadt, moet u het gebruik staken en de verbinding verbreken.

Continue to use, charge or discharge a battery that is ballooning or swelling can result in fire.

- Bewaar de batterij altijd op kamertemperatuur in een droge ruimte voor de beste resultaten.

- Vervoer of bewaar de batterij altijd bij een temperatuur tussen 40-120 graden Fahrenheit (5- 49 graden Celsius). Bewaar de batterij of uw boot niet in een auto of in direct zonlicht. Bij opslag in een warme auto,

the battery can be damaged or even cause fire.

- Always charge a battery away from flammable materials.

- Inspecteer de accu altijd voor het opladen en laad nooit beschadigde accu's op.

- Ontkoppel de accu altijd na het opladen en laat de lader afkoelen voor de volgende lading.

- Houd tijdens het opladen altijd de temperatuur van de accu in de gaten.

- **GEBRUIK ALLEEN EEN OPLADER DIE SPECIAAL IS ONTWORPEN OM SPECIFIEKE ACCU'S OP TE LADEN.**

- Ontlaad Li-Po cellen nooit tot onder 3V onder belasting.

- Dek aflopende kabels nooit af met haak- of lusstrips.

- Laat het opladen van accu's nooit onbeheerd achter.

- Laad accu's nooit op buiten de aanbevolen niveaus.

- Probeer nooit de lader te ontmantelen of te wijzigen.

- Sta nooit toe dat minderjarige accu's opladen.

- Laad accu's nooit op in extreem warme of koude omgevingen (aanbevolen tussen 40-120 Fahrenheit graden).

/ 5-49 graden Celsius) of in direct zonlicht.

Inhoud doos



1. Gemonteerde boot
2. Weergavestandaard
3. Radiozender
4. Lithium batterij
5. Reserve schroef
6. USB Lader

Opmerking: De getoonde foto is een voorbeeld voor alle mini raceboten. Het daadwerkelijke product kan iets afwijken van de handleiding, afhankelijk van het model dat je hebt gekocht.

Boot Batterijen Installatie

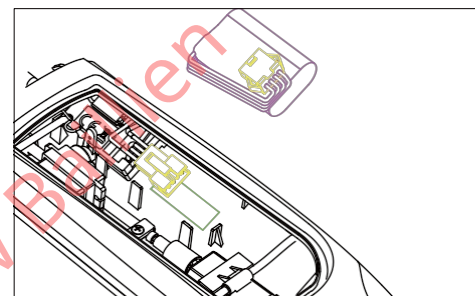
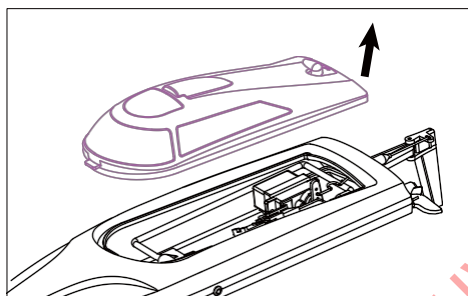
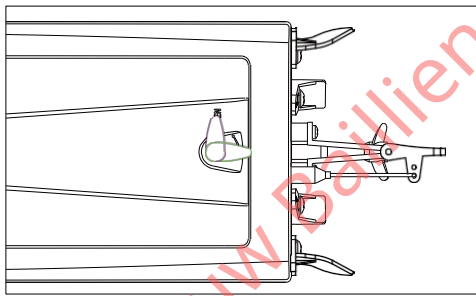

1. Draai het luik van de rompafdekking met de klok mee om het luik te ontgrendelen.
2. Open het rompdeksel.
3. Plak bijgeleverde haaktape op de accu.
4. Maak de accu vast aan de haakband in de boot.

Controleer het radiosysteem

LET OP: Houd altijd alle lichaamsdelen, haar en bungelende of losse voorwerpen uit de buurt van een draaiende propeller, omdat deze verstrikt kunnen raken.

LET OP: Zet altijd eerst de zender aan voordat u de ESC inschakelt. Schakel de ESC altijd uit voordat u de zender uitschakelt. Vervoer de boot nooit met de accu aangesloten op de ESC.

1. Zet de gashendel en roertrim van de zender in de middelste stand.
2. Zet de zender aan.
3. Sluit een volledig opgeladen accu aan op de ESC.
4. Zorg ervoor dat het richtingsroer in de juiste richting beweegt wanneer de controller naar links of rechts wordt bewogen.
5. Trek de gashendel naar de maximale vermogenspositie en breng de gashendel vervolgens terug naar de minimale vermogenspositie, waarbij u ervoor zorgt dat de propeller linksom draait. De automatische spanningsonderbrekingsfunctie van de ESC schakelt in wanneer de ESC een lage acculading detecteert. Laat de gashendel los en laad de accu op als dat nodig is.

OPMERKING: Lees de volledige radiobijlage voor meer gedetailleerde instructies over het gebruik van de radio. Zorg ervoor dat u de radiohandleiding volledig bestudeerd heeft voordat u echt begint met het bedienen van de boot met de radio.

Aan de slag

1. Zet de zender aan.
2. Sluit een volledig opgeladen batterij aan.
3. Test de besturing van de boot door de zender met de boot op de displaystandaard.
4. Laat de boot in het water en begin langzaam te varen. Als de boot niet rechtuit gaat, pas dan de trimmer op de zender aan om de boot rechtuit te laten gaan.
5. Schakel de ESC uit en koppel de accu's los.
6. Schakel de zender altijd op het laatst uit.
7. Laat de motor, ESC en accu's afkoelen voordat u de accu oplaadt of de boot weer gebruikt.

WAARSCHUWING: SCHAKEL DE ZENDER **NIET** UIT VOORDAT U DE BATTERIJ VAN DE ONTVANGER HEEFT LOSGEKOPPELD, ANDERS KAN DE ONTVANGER STOORSIGNALLEN OPPIKKEN EN ONCONTROLEERBAAR WORDEN EN EEN ONGELUK VEROORZAKEN!

OPMERKING: Berg de boot altijd op met het luik verwijderd om schimmelvorming in de romp te voorkomen.

Test uw boot in het water

1. Leg de boot voorzichtig in het water.
2. Vaar met lage snelheid in de buurt van de oever. Vermijd te allen tijde objecten in het water.
3. Als u zich eenmaal op uw gemak voelt met de boot op lage snelheid, zorg er dan voor dat het veilig is en vaar de boot verder van de oever.
Tip: Als u te veel stuurtrim op uw zender gebruikt om de boot recht te laten varen, zet de trim dan terug naar neutraal en centreer het roer mechanisch. Om dit te doen, draait u de knop van de roerhoorn los, stelt u de knop in op de juiste stand die gekoppeld is aan de stuurstang en zorgt u ervoor dat het roer gecentreerd is.
4. Breng de boot terug wanneer u merkt dat hij op lage snelheid begint te draaien, zelfs wanneer u de gashendel tot het maximum optrekt.

Tips voor besturing

Blijf uit de buurt van waterscooters, stilstaande objecten, golven en ander snel bewegend water, wilde dieren, drijvend afval of overhangende bomen. Vermijd het varen in gebieden waar veel mensen zijn, zoals zwembaden.

areas, park waterways or fishing areas. Consult local laws and ordinances before choosing a location to pilot your maximale snelheden worden alleen bereikt als het water glad is en er weinig wind staat. Een scherpe bocht, wind of golven kunnen een snel varende boot omslaan. Controleer uw boot altijd op wind en water conditions so that the boat does not turn over. When running your boat for the first time, we recommend calm wind en wateromstandigheden zodat je kunt leren hoe de boot reageert op jouw controle. Als u bochten maakt, verlaag dan de throttle in order to decrease speed and probability of flipping the boat over.

OPMERKING: Wanneer u op volle snelheid vaart in woelig water, kan de propeller herhaaldelijk en zeer snel het water verlaten en weer binnenkomen, waardoor de propeller onder druk komt te staan. Veelvuldige belasting kan de schroef beschadigen.

LET OP: Haal uw boot nooit uit het water bij extreme temperaturen, turbulentie of zonder toezicht.

Verzorging van de motor

Verleng de levensduur van de motor door oververhitting te voorkomen. Onnodige motorslijtage is het gevolg van veel draaien, stoppen en starten, voorwerpen duwen, varen in ruw terrein of begroeiing en continu varen op hoge snelheid. De ESC is beveiligd tegen oververhitting om circuitschade te voorkomen, maar kan de motor niet beschermen tegen het duwen tegen zware weerstand.

Wanneer u klaar bent

1. Schakel de ESC uit.
2. Ontkoppel de accu in de romp.
3. Schakel de zender uit.
4. Verwijder de batterijen uit de boot en de zender.

OPMERKING: Berg de boot altijd op zonder afgedekt luik of verzegelde binnenvoering. Anders kan vocht schimmel en meeldauw in de boot veroorzaken.

Onderhoud

Vervang de schroefas altijd als deze beschadigd is of zichtbare slijtage vertoont.

Het smeren van de schroefas is van vitaal belang voor de levensduur van de aandrijflijn. Het smeermiddel werkt ook als waterdichting, waardoor de schroefas niet beschadigd raakt.

Smeer de as, aandrijf-as en alle bewegende delen na elke 2-3 bedrijfsuren. Vervang altijd onderdelen die zichtbare slijtage of schade vertonen.

1. Maak de waterkoelingsbuizen los van de motor.
2. Draai de stelschroef van de motoruitlaat los en verwijder de motor met de koppeling uit de romp.
Tips: Gebruik papier of een doek om de as aan te raken.
3. Maak de propeller los van de as zoals afgebeeld.
4. Verwijder de aandrijf-as door deze uit de pakkingbus te schuiven. Veeg smeermiddel en materiaal van de as.
5. Smeer de aandrijf-as over de hele lengte tot aan de aandrijf-as met scheepsvet.
6. Plaats de aandrijf-as voorzichtig terug en zorg ervoor dat er een ruimte van 1-2 mm is tussen de propstang en de aandrijfhand om krimp van de as onder belasting mogelijk te maken.

OPMERKING: Als u de boot in zout water laat varen, kunnen sommige onderdelen gaan corroderen. Als u de boot in zout water gebruikt, spoel hem dan na elk gebruik grondig af in zoet water en smeer het aandrijfsysteem.

OPMERKING: Vanwege de corrosieve effecten is het aan het oordeel van de gebruiker om RC boten in zout water te laten varen.

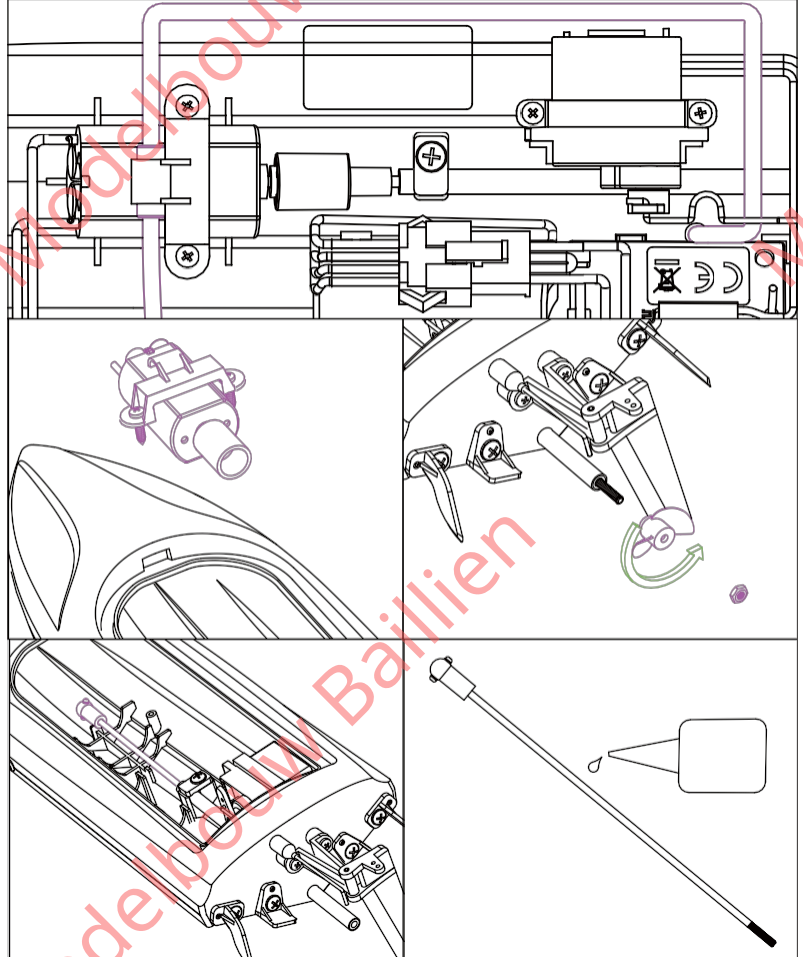

Controlelijst

Voordat u gaat varen

- Plaats volledig opgeladen accu's in uw boot en zender.
- Sluit de accu van de boot aan op de ESC.
- Zorg ervoor dat de boot aan de zender is gebonden (anders bindt u de boot aan de zender met behulp van de meegeleverde bindingsinstructies).
- Zorg ervoor dat alle hefinrichtingen van de boot vrij kunnen bewegen.
- Zorg ervoor dat de motorbevestiging aan de romp is bevestigd zodat de motor stabiel blijft.
- Voer een stuurrichtingstest uit met de zender.
- Pas indien nodig de stuursnelheid op de zender aan.
- Zoek een veilig en open vaargebied.
- Plan een veilige vaarroute voor de water- en windcondities.

Na het varen

- Schakel altijd eerst de ontvanger uit voordat u de zender uitschakelt om de boot onder controle te houden en de zenderbinding te behouden.
- Ontkoppel de batterij van de ontvanger en verwijder de batterijen uit de boot.
- Droog de binnen- en buitenkant van de boot volledig af, inclusief de waterkoelleidingen en jacks rond de motor en ESC. Verwijder het deksel van het luik en de radio voordat u de boot opbergt.
- Herstel eventuele schade of slijtage aan de boot.
- Smeer de schroefas.
- Noteer de geleerde lessen van het trimmen van je boot, inclusief water- en windomstandigheden. Tips: De haak- en kijkstrips in de boot houden water vast. Druk er met een droge doek op om ze te drogen.

Instructies voor opladen

Voor het opladen van de meegeleverde lithiumbatterij kunt u alleen de meegeleverde oplader gebruiken of een geschikte compatibele lithiumbatterijlader.

Het opladen van de lithium-accu met een oplader die niet compatibel is met lithium-accu's (zoals een NiCd- of NiMH-acculader), of zelfs een andere lithium-acculader met de verkeerde instellingen, kan leiden tot schade aan de accu of zelfs fire met materiële schade en/of persoonlijk letsel tot gevolg.

LET OP: Let op de juiste polariteit voordat u de aansluiting maakt.

Volg onderstaande stappen om de lithiumbatterij op te laden met de meegeleverde oplader.

Voor USB-oplader -

1. Schakel uw voertuig uit.
2. Sluit de oplader voorzichtig aan op de USB-poort van uw computer of USB-adapter.
3. Sluit de batterij aan op de oplader.
4. Tijdens het opladen brandt de rode LED-laadindicator continu. Het opladen duurt ongeveer 3,5 uur in beslag. Laad de batterij om veiligheidsredenen nooit langer dan 4 uur op.
5. Als de batterij volledig is opgeladen, is de LED-laadindicator uit.

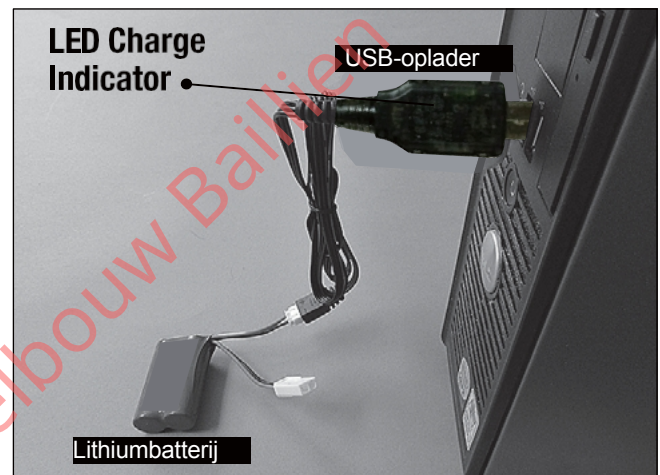

Gids voor het oplossen van problemen

Probleem	Mogelijke oorzaak	Oplossing
Boot reageert niet op gashendel maar reageert op andere bedieningselementen	Gasklepbeweging is lager dan 100%	Controleer of de gasklepbeweging 100% of meer is.
	Gaskanaal is omgekeerd	Keer gaskanaal op zender om groter is
Extra lawaai of extra trillingen	Beschadigde propeller, as of motor	Vervang beschadigde onderdelen
	Propeller is uit balans	Breng de schroef in balans of vervang hem
Verminderde vaartijd of boot heeft te weinig vermogen	Accu van boot is bijna leeg	Accu volledig opladen
	Bootaccu is beschadigd	Vervang de bootaccu en volg de instructies
	Blokkering of wrijving op as of schroef	Demonteer, smeer en lijn de onderdelen
	De boot kan te koud zijn	Zorg dat de accu warm is voor gebruik
	De batterijcapaciteit is mogelijk te laag voor de omstandigheden	Vervang de batterij of gebruik een batterij met een grotere capaciteit batterij

Probleem	Mogelijke oorzaak	Oplossing
----------	-------------------	-----------

Verminderde looptijd of boot heeft te weinig vermogen	Aandrijfhand is te dichtbij	Koppeling op as losmaken en as een klein stukje
	Te weinig smering op de as	As volledig smeren
	Vegetatie of andere obstakels blokkeren het roer of de schroef	Verwijder boot uit het water en obstakels
Boot bindt niet (tijdens het binden) aan zender	Zender is te dicht bij de boot tijdens het binden	Verplaats de zender een paar meter van de boot, ontkoppel de batterij en sluit deze weer aan op de boot.
	Boot of zender is te dicht bij groot metalen voorwerp	Boot of zender weg van groot metalen voorwerp
	De bindplug is niet correct geïnstalleerd	Installeer de bindplug en bind de boot aan de zender
	Batterij van boot/zender lading is te laag	Batterijen vervangen/opladen
	ESC-schakelaar staat uit	Zet ESC-schakelaar aan
Boot heeft de neiging in het water te duiken of neemt water op	De romp van de boot is niet volledig gesloten	Droog de boot en zorg ervoor dat het luik volledig gesloten is op de romp voordat u de boot weer in het water zet
	Het zwaartepunt ligt te ver naar voren	Accu's terug in de romp plaatsen
	Trimvlakken staan verkeerd gekanteld aan de achterkant van de boot	Zet elk trimvlak een klein beetje omhoog om de boeg op te tillen of een klein beetje omlaag om de boeg te verlagen
Boot heeft de neiging om één kant op te draaien	Roer of roertrim is niet gecentreerd	Repareer het roer of pas de roer- en roertrim aan om recht te varen wanneer de besturing in neutraal
	Vertical fins of trim tabs are angled onjuist	Angle the fins a small amount right or left so dat de boot recht loopt wanneer het roer in de neutraalstand staat
Roer beweegt niet	Schade aan roer, overbrenging of servo	Vervang of repareer beschadigde onderdelen en stel bedieningselementen
	Draad is beschadigd of verbindingen zitten los	Controleer de draden en aansluitingen, indien nodig aansluiten of vervangen
	Zender is niet correct gebonden of de verkeerde boot is geselecteerd	Herbind of selecteer de juiste boot in de zender
	BEC (batterij-eliminatiecircuit) van de ESC is beschadigd	Vervang ESC
	ESC-schakelaar staat uit	Zet ESC-schakelaar aan
Bedieningselementen omgekeerd	Instellingen zender zijn omgekeerd	Doe de Bedieningsrichting test en stel bedieningselementen op de zender juist af
Motor of ESC raakt oververhit	Verstopte waterkoelerbuizen	Reinig of vervang de waterleidingen

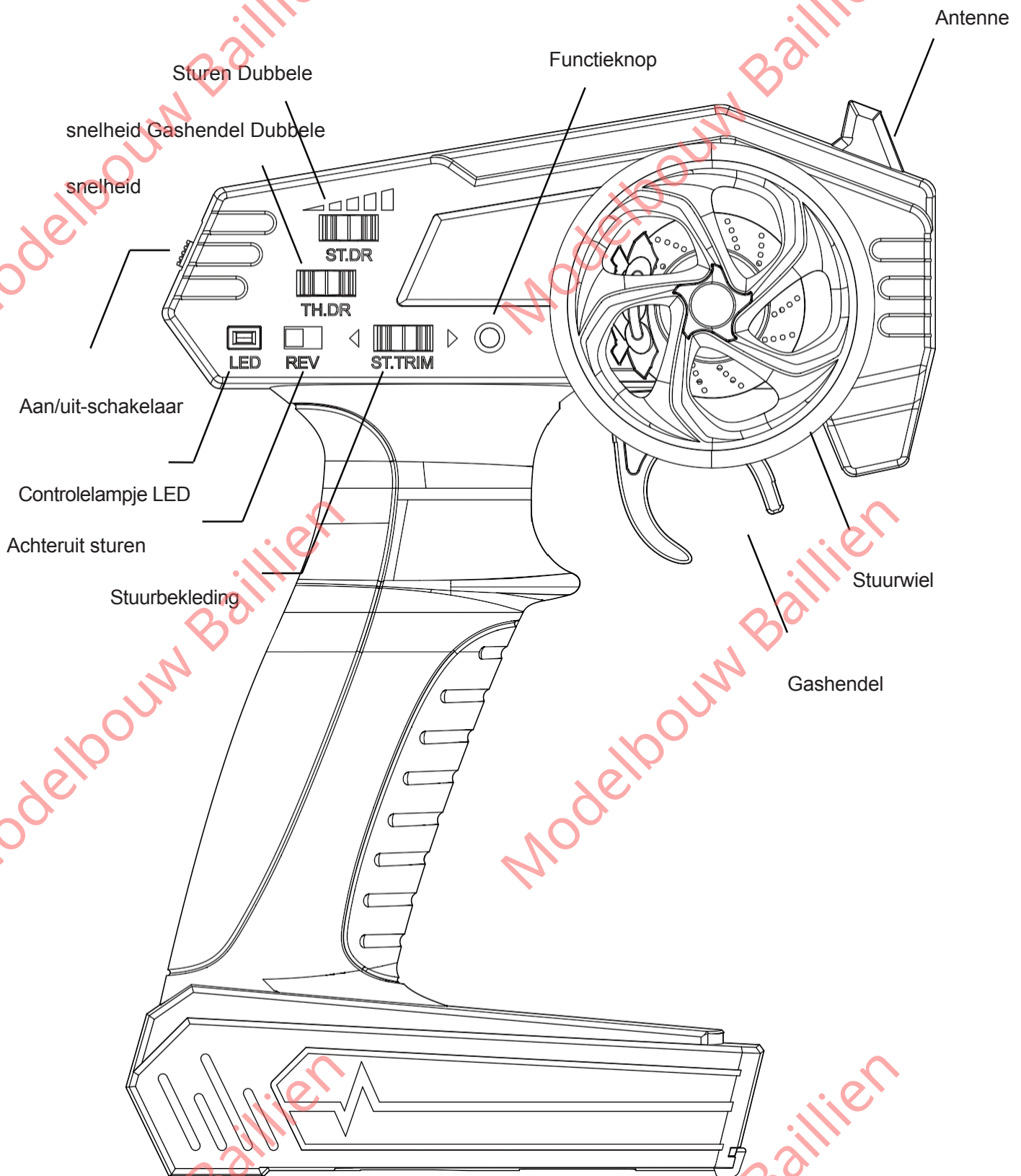

AAN/UIT-schakelaar

Schuif de schakelaar omhoog om de zender in te schakelen, omlaag om uit te schakelen.

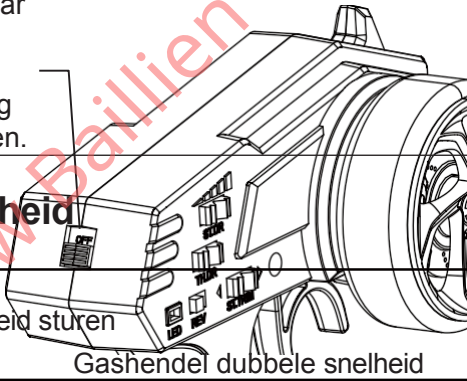

Dubbele snelheid

Dubbele snelheid sturen

Gashendel dubbele snelheid



Accu-led-monitor

Continu rood:
De batterij is in goede conditie (meer dan 4,3V).
Knippert rood met piepjes:
Batterij heeft lage spanning. Vervang de batterijen

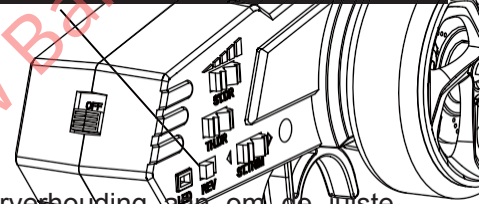

Pas de dubbele stuurverhouding aan om de juiste stuurverhouding te krijgen. Schakel links/rechts om een kleinere/grotere stuurhoek te krijgen.

Pas de dubbele snelheid van de gashendel aan om de topsnelheid van de gashendel aan te passen. Deze is aanvankelijk ingesteld op 100% gas, schakel naar links om de topsnelheid te verlagen.

Omkeerschakelaar

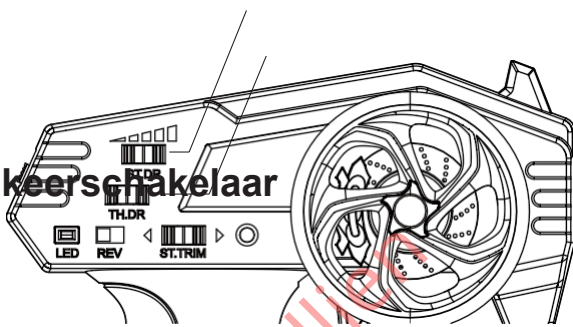

Als de richting van de servo verkeerd is, schuif je de omkeerschakelaar in de tegenovergestelde richting.

Schakelaar Achteruit sturen

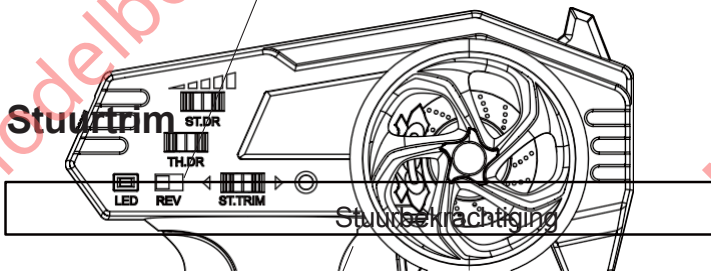

Stuurtrim

Stuurrichting

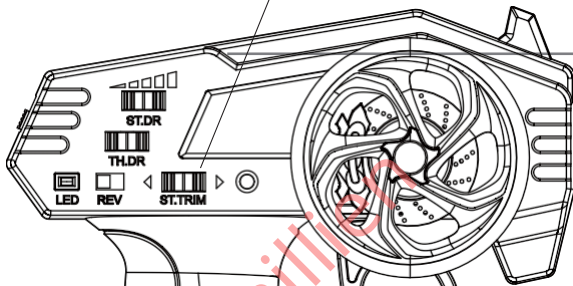

De stuurafsteller wordt gebruikt om de centrale positie van de servo af te stellen als het voertuig niet rechtuit kan rijden. Schakelaar links/rechts om de centrale positie van de servo naar links/rechts bij te stellen.

Ontvanger aansluiten en vastmaken

Binding is the process of programming the receiver to recognize the GUID (Globally Unique Identifier) code van één specifieke zender. Wanneer een ontvanger is gebonden aan een zender, zal de ontvanger alleen respond to that specific transmitter. If you need to rebind for any reason, please follow these steps:

1. Met de zender uitgeschakeld.
2. Sluit de bootaccu aan op de ontvanger en schakel de zender binnen 3 seconden in.
3. The receiver LED will flash for 3-8 seconds to bind automatically.
4. After the receiver LED stop flashing, it means the binding is done.

Bedieningsinstructies

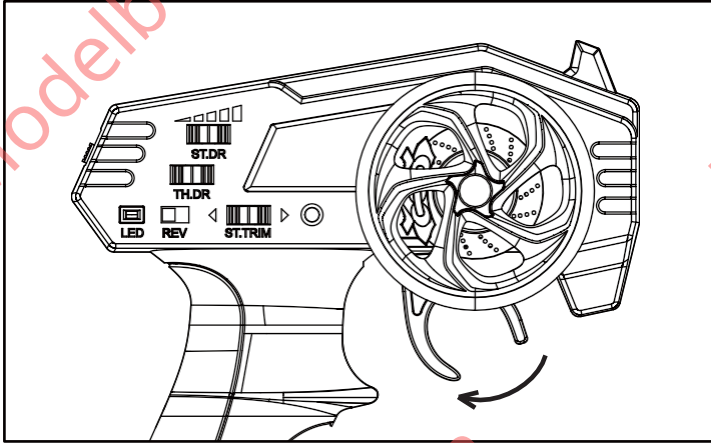

Trek aan de gashendel om de boot vooruit te bewegen zoals afgebeeld.

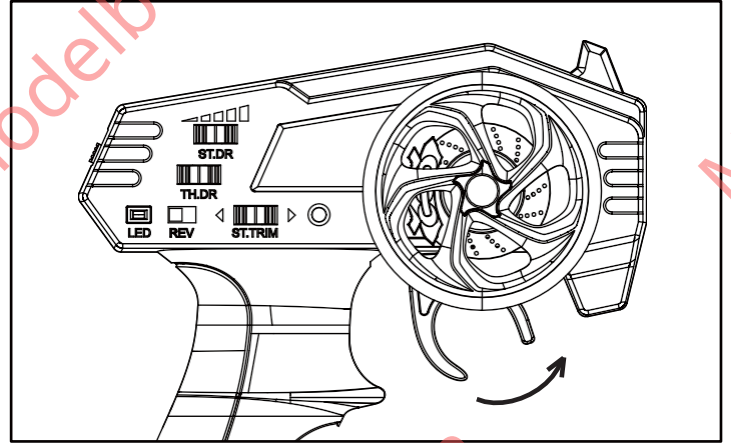

Om de boot achteruit te bewegen (indien met omkeerfunctie), duw op de gashendel zoals afgebeeld.

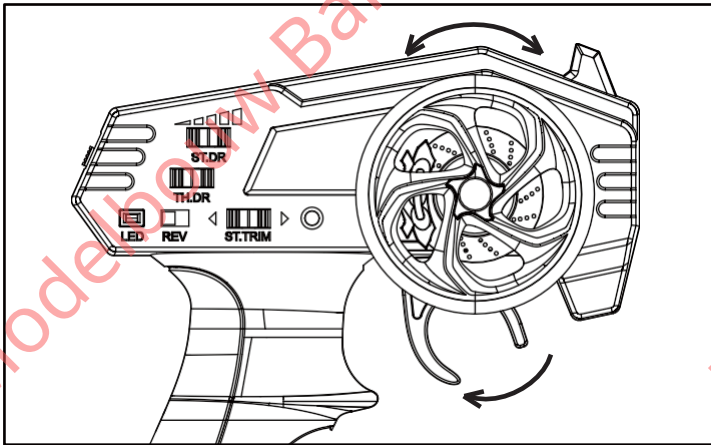

Draai het stuurwiel met de klok mee / linksom terwijl je de trekker overhaalt om een bocht naar rechts/links te maken.

Functieknop

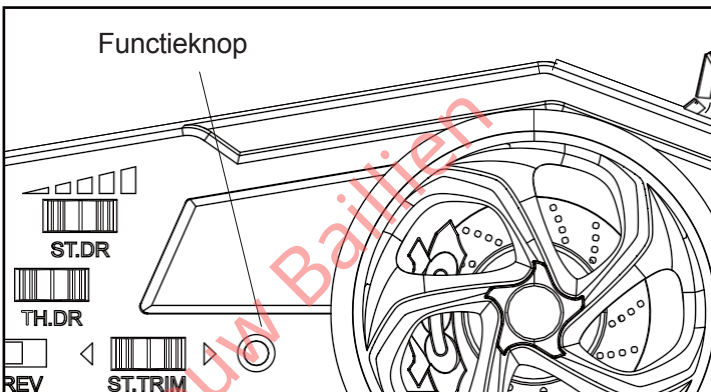

Voor de 797-serie met LED: druk kort op de knop om de LED aan te zetten. Wanneer de LED aan is, verandert elke korte druk op de knop de kleur van de LED, totdat deze uitgaat. Druk tweemaal op de knop om de LED-modus te wijzigen (constant, knipperen).

Voor de 795-serie met LED: druk kort op de knop om de LED aan of uit te zetten. Druk tweemaal kort op de knop om in de demomodus te gaan, de boot zal automatisch in een bepaalde baan gaan varen.

Laag Batterij Alarm

Wanneer de batterij van de boot bijna leeg is, zal de LED van de zender knipperen met twee piepjes als alarm. U moet uw boot terughalen en de batterij vervangen door een volle. Blijven varen met een bijna lege accu kan ongelukken veroorzaken, zoals vermissing, beschadiging of niet kunnen terugkeren van de boot.

Faalveilig alarm

Wanneer de boot op de rand van signaalverlies of buiten bereik vaart, zal de LED van de zender knipperen met vier piepjes om te waarschuwen.

U moet uw boot binnen een veilig bereik houden, anders kan dit ongelukken veroorzaken, zoals vermissing, beschadiging of het niet kunnen terugkeren van de boot.